

0 はじめに

0.1 構造計算系過去問の傾向

- 例年「必ず」出る分野がトラスです。また、応力計算・座屈・不静定（たわみ）の出題頻度も高く、今年も出題される可能性が非常に高いと思われます。それ以外の分野からはほぼ偏りなく出題されている傾向にあります。

表 1 力学分野の出題傾向

注：表中の番号は出題時の問題番号			コスバ	10年	H27	H26	H25	H24	H23	H22	H21	H20	H19	H18	
1	断面の性質	中立軸	★★	0%											
2		断面2次M・断面係数	★★	50%	1	2					6	1	1	1	
3	応力度	垂直応力度（塑性状態）	★★	30%		1				5	1				
4	ひずみ	ひずみ	★★	10%							5				
5	座屈	座屈長さ・弾性座屈荷重	★★★★	50%				6		6	6		6	6	
6	振動	固有周期	★★	40%		7	7		7				7		
7	判別	静定・不静定の判別	★★	10%								6			
8	力	モーメント	★★	10%	6										
9	応力	梁・ラーメンの応力	★★★★	50%	2	3		2				2	3		
10		3ヒンジラーメン	★★	50%	3			3		4	3			4	
11		ラーメンの応力図	★★★★	30%			3			3			5		
12		トラス	★★★★	100%	5	5	5	4	5	5	5	5	5	4	5
13		合成ラーメン	★	40%			6	5	6				3		
14	たわみ	たわみの公式	★★★★	60%		2	2		2	2	2			3	
15		不静定構造物の反力	★	20%	2								2		
16		水平荷重の分配	★	20%			6			3					
17	不静定	不静定ラーメンの応力	★	20%		4			4						
18	層間変形	層間変形	★★	10%							4				
19	全塑性	全塑性モーメント	★★	50%			1	1	1	1	1				
20	崩壊	崩壊荷重	★★	70%	4	4	4		4	5		4		2	

■ 平成 24/25/26 年試験にみる本講座の実績

- ※ 平成 25 年：力学 7 問中 6 ヒット（85.7%）、文章問題 23 問中 14 ヒット（60.9%）
- ※ 平成 26 年：力学 7 問中 7 ヒット（100.0%）、文章問題 23 問中 17 ヒット（73.9%）
- ※ 平成 27 年：力学 6 問中 5 ヒット（83.3%）、文章問題 24 問中 19 ヒット（79.2%）

注：「ヒット」とは、正解肢が講義にて使用した資料や問題集に記載されていたもの

0.2 日程

- 第一回：材料力学 1（断面の性質・応力度・座屈・固有周期）
- 第二回：構造力学 1（判別・梁及びラーメンの応力、応力図）
- 第三回：構造力学 2（トラスの応力・合成ラーメン・たわみ）
- 第四回：構造力学 3（不静定・層間変形と剛性・全塑性モーメント・崩壊）
- 第五回：荷重と外力、地盤と基礎構造
- 第六回：木構造、鋼構造
- 第七回：鉄筋コンクリート構造、鉄骨鉄筋コンクリート構造、壁構造
- 第八回：構造設計、材料、総復習



【本日の目標 1】注：青字（例題 01 など）⇒応用力養成講座サブテキスト、緑字（過去問 01 など）⇒応用力養成講座演習プリント、赤字（350/01 など）⇒キーワード別問題集、「-」は出題なし、以下同様です

(1) 断面の性質 ← 構造材における「図心」「断面 2 次モーメント」「断面係数」を求める事が出来る

H27	H26	H25	H24	H23	H22	H21	H20
350/01	363/02	-	-	-	-	372/03	例題 02
H19	H18	H17	H16	H15	H14	H13	H12
過去問 01	過去問 02	-	例題 01	過去問 03	-	-	-

(2) 応力度 ← 「垂直応力度」「曲げ応力度」「せん断応力度」を求める事が出来る

H27	H26	H25	H24	H23	H22	H21	H20
-	例題 03	-	-	-	崩壊ハ	全塑性ハ	-
H19	H18	H17	H16	H15	H14	H13	H12
-	-	過去問 04	-	-	過去問 05	-	-

(3) ひずみ ← 「ひずみ（変形量）」を求める事が出来る

H27	H26	H25	H24	H23	H22	H21	H20
-	-	-	-	-	-	トラスハ	-
H19	H18	H17	H16	H15	H14	H13	H12
-	-	-	トラスハ	-	-	-	-

(4) 座屈 ← 「弾性座屈荷重」「座屈長さ」を求める事が出来る

H27	H26	H25	H24	H23	H22	H21	H20
-	-	-	例題 05	-	372/03	過去問 06	-
H19	H18	H17	H16	H15	H14	H13	H12
過去問 07	過去問 08	過去問 09	-	-	過去問 10	過去問 11	-

(5) 振動 ← 「固有周期」「応答加速度」を求める事が出来る

H27	H26	H25	H24	H23	H22	H21	H20
-	374/02	例題 06	-	376/04	-	-	-
H19	H18	H17	H16	H15	H14	H13	H12
過去問 12	-	-	過去問 13	-	-	過去問 14	-

表 1 力学分野の出題傾向

注：表中の番号は出題時の問題番号		コスバ	10年	H27	H26	H25	H24	H23	H22	H21	H20	H19	H18	
1	断面の性質	中立軸	★★	0%										
2		断面 2 次 M・断面係数	★★	50%	1	2				6	1	1	1	
3	応力度	垂直応力度（塑性状態）	★★	30%		1			5	1				
4	ひずみ	ひずみ	★★	10%						5				
5	座屈	座屈長さ・弾性座屈荷重	★★★	50%			6		6	6		6	6	
6	振動	固有周期	★★	40%		7	7	7				7		
7	判別	静定・不静定の判別	★★	10%							6			
8	カ	モーメント	★★	10%	6									
9	応力	梁・ラーメンの応力	★★★★	50%	2	3	2				2	3		
10		3 ヒンジラーメン	★★	50%	3		3		4	3			4	
11		ラーメンの応力図	★★★★	30%			3			3			5	
12		トラス	★★★★	100%	5	5	5	4	5	5	5	5	4	5
13		合成ラーメン	★	40%			6	5	6			3		
14	たわみ	たわみの公式	★★★★	60%		2	2		2	2			3	
15		不静定構造物の反力	★	20%	2							2		
16		水平荷重の分配	★	20%		6			3					
17	不静定	不静定ラーメンの応力	★	20%		4		4						
18	層間変形	層間変形	★★	10%						4				
19	全塑性	全塑性モーメント	★★	50%			1	1	1	1				
20	崩壊	崩壊荷重	★★	70%	4	4	4		4	5		4	2	



1 構造計算

1.1 材料力学

1.1.1 断面の性質

(A) 断面諸係数

(a) 断面 1 次モーメント

■ 断面 1 次モーメントとは

➤ 図心の位置（対象軸から図心までの距離）を求める際に必要

□  $S = A \times y$        $S$  …断面 1 次モーメント、 $A$  …断面積、 $y$  …対象軸から図心までの距離

➤ 逆に…対象軸から図心までの距離を求めたかったら

□  $y = \frac{S}{A}$       ⇒ 断面全体の断面 1 次モーメントを求めて断面積で割れば良い、って意味ですね

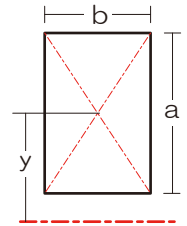

■ 中立軸の位置と曲モーメントの関係

➤ モーメントの増加とともに応力度の分布図が変化し、併せて中立軸の位置も移動します

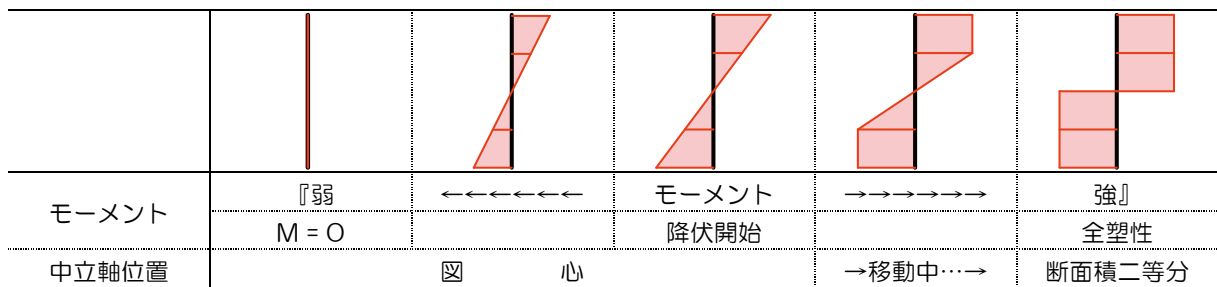

『解法 01』 中立軸（図心、断面 1 次モーメント）

以下の断面における図心の位置を底部からの距離で求めてみましょう

解答：13（底部より）



【例題 O1】 中立軸（図心、断面 1 次モーメント）

H27	H26	H25	H24	H23	H22	H21	H20
-	-	-	-	-	-	-	-
H19	H18	H17	H16	H15	H14	H13	H12
-	-	-	例題 O1	-	-	-	-

図のような断面を持つ部材に、断面力として曲げモーメント  $M$  のみが作用している。この断面の降伏開始曲げモーメントを  $M_y$ 、全塑性モーメントを  $M_p$  とするとき、 $M \leq M_y$  の場合と、 $M = M_p$  の場合の中立軸の位置の組み合わせとして、正しいものは次のうちどれか。ただし、中立軸の位置は断面下縁から測るものとする。【H16】

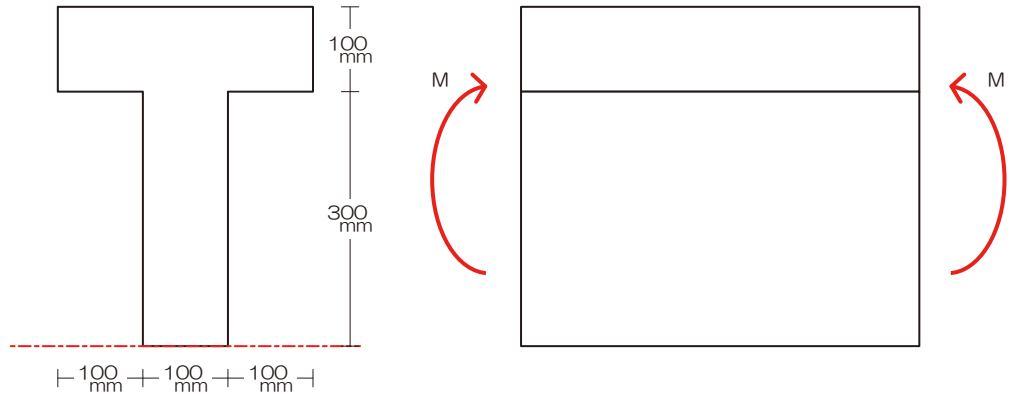

『解法 O1』 中立軸（図心、断面 1 次モーメント）

- 1) 軸を確認
- 2) 矩形（長方形）に分割（お好きなように…）
- 3) 断面全体の断面 1 次モーメントを求める
- 4) 上記断面 1 次モーメントの合計を全断面積で除す

解答：降伏開始前 250mm、全塑性 300mm（底部より）

【ポイント】

- ✓ まずは軸をチェック！同じ軸に対する断面 1 次モーメントならば合算可能ですよ

(b) 断面 2 次モーメント

■ 断面 2 次モーメントとは

- 矩形図心の位置の断面 2 次モーメント

□  $I = \frac{bh^3}{12}$        $I$ …断面 2 次モーメント、 $b$ …幅、

$h$ …せい（たわむ面、対象となる軸が交差する方向）

- 円形図心の位置の断面 2 次モーメント

□  $I = \frac{\pi d^4}{64}$        $d$ …直径

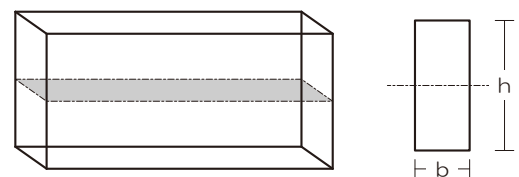

■ 複雑断面の断面 2 次モーメント

➤ 分割時の留意点：

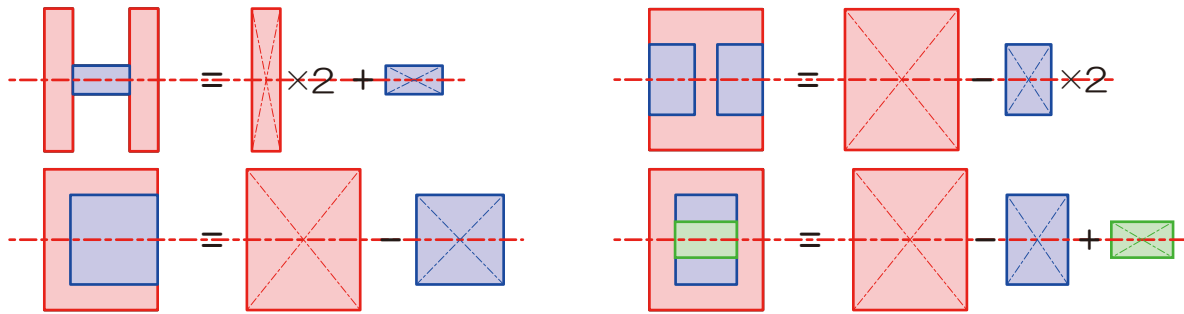

(c) 断面係数

■ 断面係数とは

- 曲げ応力度を求める際に使用、曲げ強さの大小一云々、って言われたら、純粋に断面係数を比較すれば OK (ヤング係数が等しい=同一材料ならばね)
- 断面係数 (Z) (縁部分)

□  $Z = \frac{I}{h/2}$   $I$ …断面 2 次モーメント、 $h$ …せい、  $Z = \frac{bh^2}{6}$  ← 矩形断面縁部分の応力度を求める場合

『解法 02』 断面 2 次モーメント/断面係数

以下の断面の一点鎖線で示した軸に関する断面 2 次モーメント、ならびに底部の断面係数を求めてみましょう

解答 :  $I = 896\text{cm}^4$ 、 $Z = 448/3 \text{ cm}^3$



【例題 02】断面 2 次モーメント/断面係数

H27	H26	H25	H24	H23	H22	H21	H20
350/01	363/02	-	-	-	-	372/03	例題 02
H19	H18	H17	H16	H15	H14	H13	H12
過去問 01	過去問 02	-	例題 01	過去問 03	-	-	-

断面 A、B、C の X 軸に関する断面二次モーメントをそれぞれ  $I_A$ 、 $I_B$ 、 $I_C$  としたとき、それらの大小関係を示せ。【H20】

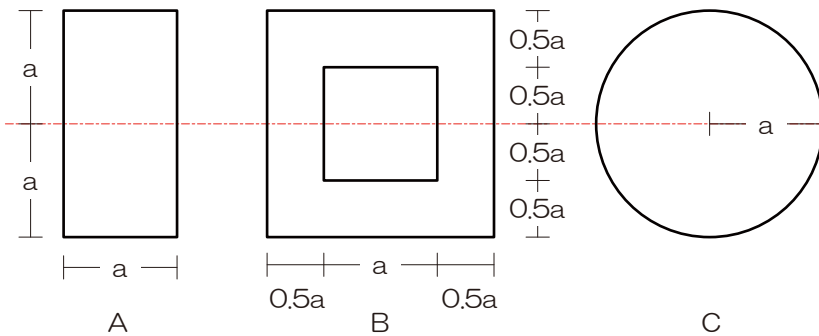

『解法 02』断面 2 次モーメント/断面係数

- 1) 軸チェック
- 2) 図心が等しくなるように断面を分割
- 3) 各断面の断面 2 次モーメントを求め  
足し引き

解答： $I_B > I_C > I_A$

【ポイント】

- ✓ まずは軸をチェック！
- ✓ 断面 2 次モーメントでは、各分割断面の図心位置が綺麗にそろえるように分割しましょう
- ✓ 断面係数は、断面 2 次モーメントを求めた後に、図心から縁までの距離で除きましょう

【CAUTION】接合されていない複数材から構成される断面の断面係数（演習問題プリント：過去問 2@P1）

- ✓ 接合されていない場合部材の曲げ強度は、各部材の図心位置での変形に依存することからも、単純に各部材の断面係数を算定し（図心位置での変形として）、合算すれば全体の断面係数となります



(d) 断面 2 次半径、(e) 断面極 2 次モーメント、(f) 断面相乗モーメント ← 非常にシビアな問題ですのでパス…

断面諸係数	用途
断面 1 次モーメント	図心（中立軸）を求める際に使用
断面 2 次モーメント	曲げ変形（座屈荷重、たわみ）を求める際に使用
断面係数	曲げ強さ（曲げ応力度）を求める際に使用
断面 2 次半径	座屈応力度を求める際に使用
断面極 2 次モーメント	ねじれ（ねじり変形）を求める際に使用
断面相乗モーメント	主軸*1を求める際に使用

\*1 断面における弱軸（断面 2 次モーメント最小値）と強軸（断面 2 次モーメント最大値）の交点

### 1.1.2 応力とひずみ

#### (A) 応力度

##### ■ 応力度とは

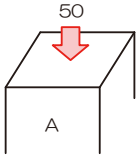
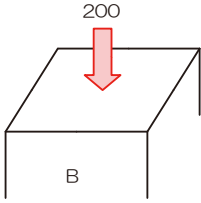
		
荷重	50	200
断面積	10	50
柱として頑張っているのは？		
材料として頑張っているのは？		

#### (a) 垂直応力度

##### ■ 垂直応力度とは

- 垂直応力度とは：軸方向力（圧縮・引張）による応力度
- 全断面で等しい応力度が生じる

$$\square \quad \sigma_N = \frac{P}{A} \quad \sigma_N \dots \text{垂直応力度、} P \dots \text{軸方向力、} A \dots \text{断面積}$$

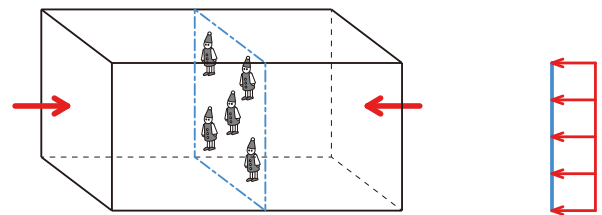

#### (b) 曲げ応力度

##### ■ 曲げ応力度とは

- 曲げ応力度とは：曲げモーメントにより生じる応力度
- 位置によって値変化（縁で最大）

$$\square \quad \sigma_M = \frac{M}{Z} \quad M \dots \text{曲げモーメント、} Z \dots \text{断面係数}$$

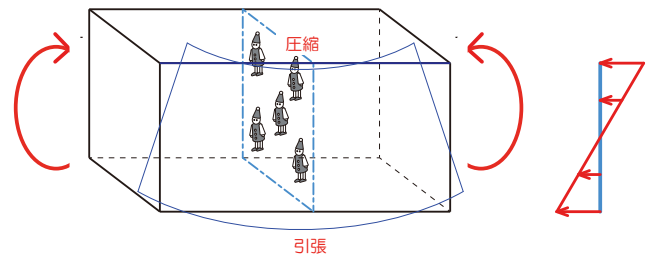

(c) せん断応力度

■ せん断応力度とは

- せん断応力度とは：せん断力により生じる応力度
- 図心部分で最大となります

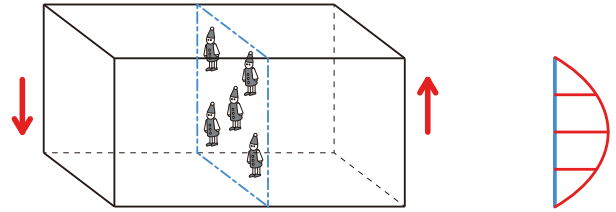

□  $\tau = \frac{Q}{A} \times k$   $k$ …断面形状による係数、長方形断面  $k = \frac{3}{2}$ 、円形断面  $k = \frac{4}{3}$

■ 垂直応力度 ( $\sigma$ ) の求め方

- 垂直応力度とは：【圧縮/引張の応力度】ゆえに、曲げ応力度も垂直応力度に含まれます

□  $\sigma = \sigma_N \pm \sigma_M$

『解法 03』 垂直応力度 (弾性状態)

以下の例における上端 A、下端 B の垂直応力度を求めてみましょう

解答： $\sigma_A = -P/bh - 6M/bh^2$ 、 $\sigma_B = -P/bh + 6M/bh^2$





【例題 03】垂直応力度（弾性状態）

H27	H26	H25	H24	H23	H22	H21	H20
-	例題 03	-	-	-	崩壊へ	全塑性へ	-
H19	H18	H17	H16	H15	H14	H13	H12
-	-	過去問 04	-	-	過去問 05	-	-

図-1 のような底部で固定された矩形断面材の頂部の図心 G 点に荷重 P および Q が作用しているときの底部 a - a 断面における垂直応力度分布が図-2 に示されている。P と Q をそれぞれ求めよ。【H26】



図 - 1



図 - 2

『解法 03』垂直応力度（弾性状態）

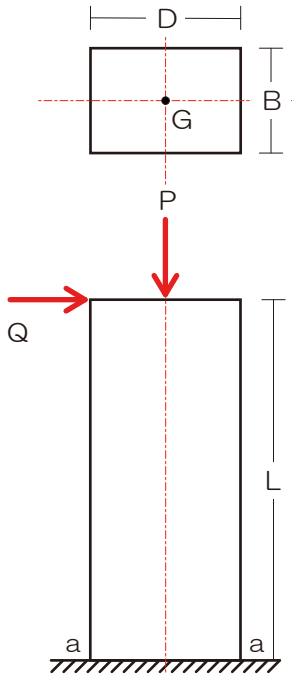
- 1) 軸方向力による垂直応力度を求める
- 2) 曲げモーメントによる曲げ応力度（垂直応力度）を求める
- 3) 両者を合算（符号に留意）

解答：  $P = 3\sigma BD/2$ 、  $Q = \sigma BD^2/12L$

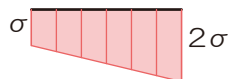
【ポイント】

- ✓ 垂直応力度（引張/圧縮の応力度）とは、軸方向力による垂直応力度と曲げモーメントによる曲げ応力度の合算です
- ✓ 符号に留意！図を含めて引張⇒プラス（+）、圧縮⇒マイナス（-）を徹底しましょう

【CAUTION】 図心からずれた位置にかかる荷重による垂直応力度（演習問題プリント：過去問 5@P3）

- ✓ 図心から離れた位置に荷重がかかる（偏心）と、回転（モーメント）を併発するので垂直応力度の計算が厄介です…詳しくは過去問プリント★にて



(B) ひずみ

■ ひずみとは

- 部材に力が加わった時の伸び縮み・太さの変形の事

縦ひずみ ( $\varepsilon$ ): 荷重が加わっている方向の伸び縮み

横ひずみ ( $\varepsilon$ ): 荷重によって変化する部材の太さ

□  $\varepsilon = \frac{\Delta l}{l}$   $\varepsilon$ …ひずみ、 $l$ …もとの長さ、 $\Delta l$ …変形量

□  $\varepsilon = \frac{\Delta d}{d}$   $\varepsilon$ …ひずみ、 $d$ …もとの太さ、 $\Delta d$ …変形量

- 建築士受験とひずみ：部材に力が加わると…？軸方向力が生じます、軸方向力といえばトラスです、ゆえにトラスの変形にからめて出題されることがあります (H21/16)

(a) ポアソン比

- ポアソン比：横ひずみを縦ひずみで除したもの

□  $\frac{\Delta d / d}{\Delta l / l}$

(b) せん断ひずみ

- せん断ひずみ度 ( $\gamma$ )

□  $\gamma = \frac{\Delta S}{l}$   $\gamma$ …せん断ひずみ度、 $\Delta S$ …せん断ひずみ (ずれ)、 $l$ …部材長さ

(C) ヤング係数：P8

■ ヤング係数とは

- 部材に荷重が加わった場合の変形のし難さを表す ⇒ 例：コンクリートは値が大きい、ゴムは小さい
- 垂直応力度をひずみ度 (縦 or 横) で除した値
- ヤング係数 ( $E$ )

□  $E = \frac{\sigma_N}{\varepsilon}$   $E$ …ヤング係数、 $\sigma_N$ …垂直応力度、 $\varepsilon$ …ひずみ

【解法 04】 ひずみ

ひずみとヤング係数、垂直応力度の公式より部材の変形量を求める式を導いてみましょう

解答： $\Delta L = NL/AE$



【例題 O4】 ひずみ

H27	H26	H25	H24	H23	H22	H21	H20
-	-	-	-	-	-	トラスへ	-
H19	H18	H17	H16	H15	H14	H13	H12
-	-	-	トラスへ	-	-	-	-

図のような断面が一定で長さが  $3L$  である棒に、軸方向力  $P$ 、 $P$ 、 $2P$  が矢印の向きに作用している。このとき、棒の下端の軸方向変位の値を求めよ。ただし、棒の断面積を  $A$ 、ヤング係数を  $E$  とし、自重は無視するものとする。【H5】

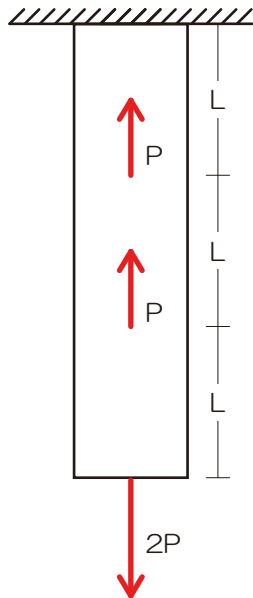

『解法 O4』 ひずみ

- 1) 各パートの軸方向力を求める
- 2) ヤング係数の公式より、ひずみ・垂直応力の公式を用いて変形量を求める式を導く
- 3) 上式に各項目を代入し変形量を求める

解答：  $3PL/AE$

【ポイント】

- ✓ ヤング係数の公式より、荷重を受けた際の変形量を導くことが可能
- ✓ もちろん変化量の公式を暗記しても良いのですが…、ひずみ・垂直応力とも関連付けて導くことが理想です

【【CAUTION】】 トラスの変形量算定（教科書 P60/No.21/H16、P62/No.23/H21）

- ✓ トラスといえば「軸方向力」を求めます、ゆえに軸方向力がわかれば変形量も計算できるよね？ってことでトラスに絡めて出題されるのが近年の傾向
- ✓ トラスの変形量を求めるためには「仮想仕事法」って面倒な理論を用いるのですが、詳しくはトラスの講義にて



### 1.1.3 座屈

#### ■ 座屈とは

- 部材が非常に大きな圧縮力を受けた際に、ぐにゃりと折れ曲がる現象、主に柱で生じる

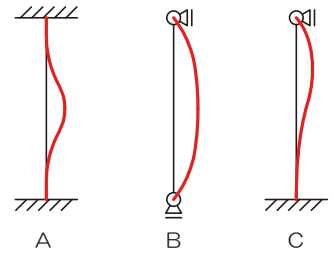

#### ■ 座屈のし難さ

- 材質：コンクリートの柱のほうがゴムの柱よりも座屈しにくい
- 支持条件：がっちり部材を抑えれば座屈しにくい（固定支点の方がピン支点よりも座屈し難い）
- 材長：短い柱のほうが座屈しにくい
- 断面形状：太い部材のほうが座屈しにくい

#### (A) 弾性座屈荷重

##### ■ 弾性座屈荷重とは

- 座屈が生じ始める荷重、これ以上の荷重がかかるとアウト、弾性座屈荷重が大きい部材ほど座屈し難い（強い）

$$\square N_k = \frac{\pi^2 EI}{l_k^2} \quad N_k \dots \text{弾性座屈荷重、} E \dots \text{ヤング係数、} I \dots \text{断面 2 次モーメント、} l_k \dots \text{座屈長さ}$$

#### (B) 弾性座屈応力度

#### (C) 座屈長さ

##### ■ 座屈長さ ( $l_k$ )

- 支持条件と材長より求める

$$\square l_k = \alpha \times l \quad \alpha \dots \text{座屈長さ係数、} l \dots \text{材長}$$

##### ■ 座屈長さ係数の判別方法

- 支持条件により決定、実際に図示して確認、チェック項目は以下の2つ

- 上端移動：水平方向に移動できるか？できないか？

⇒ 移動できない場合：文中に「拘束」図中に「横三角」

⇒ 移動できるならちょいズラしてあげましょう

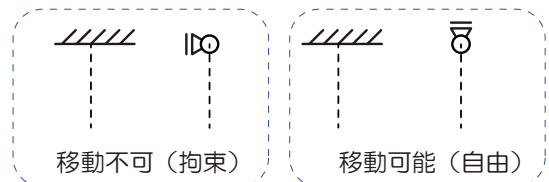

- 支点種類：支点の種類は固定？ピン？

⇒ 固定ならば支点では曲がりません

⇒ ピンの場合は支点から曲がります

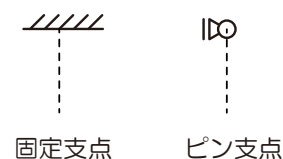

■ 座屈長さ係数

➤ 0.5/0.7/1.0/2.0 の4種のみ、実際に座屈する様子を図示して確認しましょう

上端移動	拘束				自由	
座屈形状						
座屈長さ係数	1.0	0.5	0.7	0.7	1.0	2.0

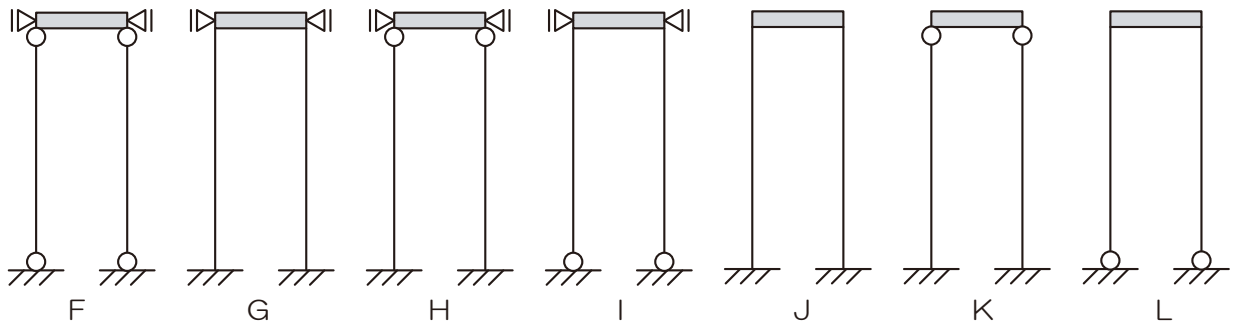

■ 弾性座屈荷重と座屈長さ

➤ 等質等断面な柱の弾性座屈荷重を比較する場合には、ヤング係数と断面 2 次モーメントが等しいことから、座屈長さの逆数の比較となる（座屈長さが大きいほど弾性座屈荷重が小さい、要は順番が逆になるってことね）

『解法 05』 座屈

以下の各柱の座屈長さを求め、弾性座屈荷重の大きさを比較してみましょう

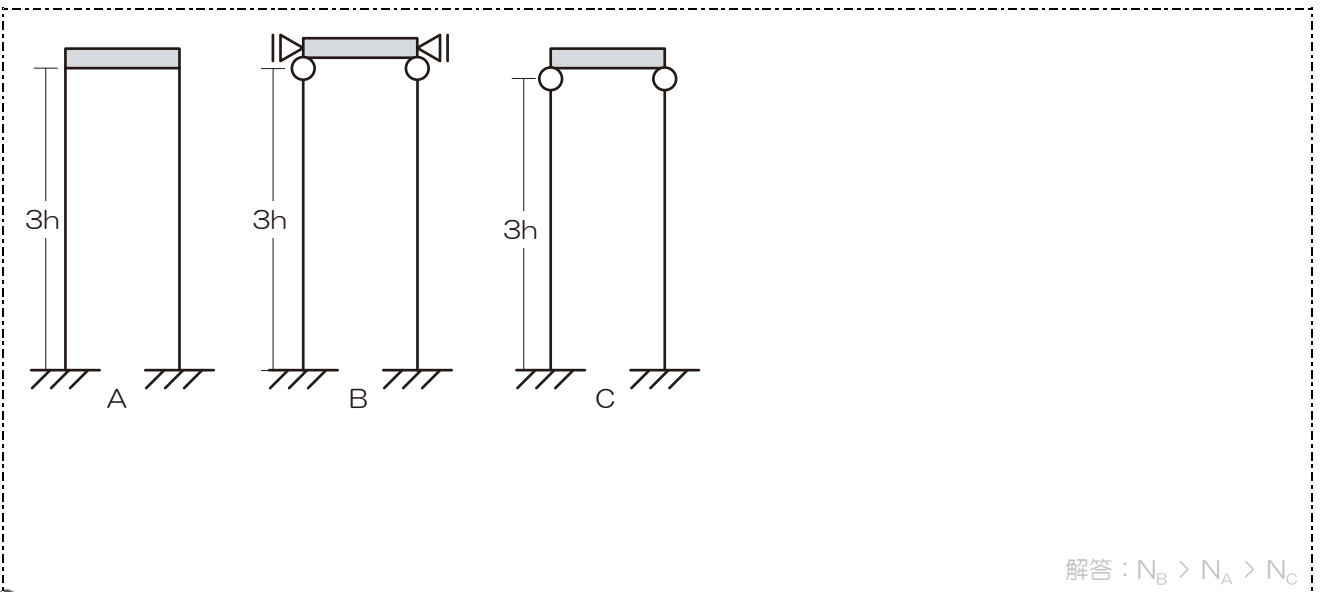

解答： $N_B > N_A > N_C$



【例題 05】 座屈

H27	H26	H25	H24	H23	H22	H21	H20
-	-	-	例題 05	-	372/03	過去問 06	-
H19	H18	H17	H16	H15	H14	H13	H12
過去問 07	過去問 08	過去問 09	-	-	過去問 10	過去問 11	-

中心圧縮力が作用する図-1 のような正方形断面の長柱の弾性座屈荷重  $P$  に関する次の記述のうち、最も不適当なものはどれか。ただし、柱は全長にわたって等質等断面とし、柱の長さ及び材端条件は図-2 の A から D とする。【H24】



図 - 1



図 - 2

『解法 05』 座屈

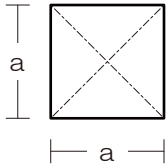
- 1) 上端の移動をチェック
- 2) 支点の形状をチェック
- 3) 上記 2 点より座屈の状況を図示
- 4) 座屈の状況より座屈長さを算定
- 5) 弾性座屈荷重の大きさを比較

1.  $P$  は柱の材端条件が、A の場合より B の場合のほうが大きい
2.  $P$  は柱の材端条件が、C の場合より D の場合のほうが大きい
3.  $P$  は柱の材端条件が、C の場合より A の場合のほうが大きい
4.  $P$  は柱の幅  $a$  の四乗に比例する

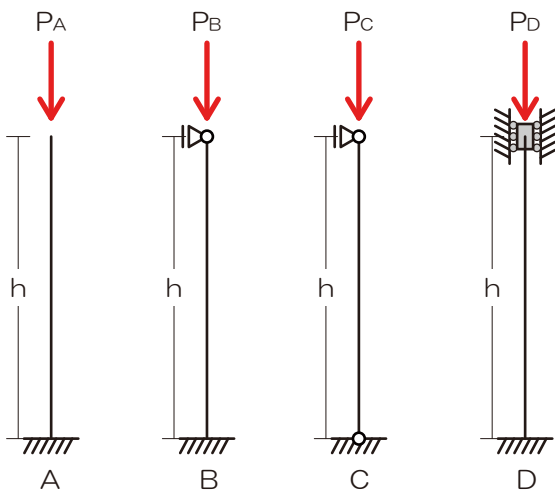
解答：3.が不適

【ポイント】

- ✓ 座屈長さは座屈する様子を図示して確認しましょう
- ✓ 図示する際の留意点は「上端の移動」「支持条件」の 2 点です

【【CAUTION】】 オイラーの座屈荷重の公式はあくまで目安！？（演習問題プリント：過去問 7@P4）

- ✓ 座屈の発生状況を予測する場合には、実は柱に付随する（剛接合している）部材の「強さ」の把握も必要です
- ✓ 弾性座屈荷重の値が同じでも、「強い」部材に接合してれば、座屈は生じにくくなります



### 1.1.4 振動

#### (A) 固有周期

➤ 地震・風・交通振動等がかかった際に生じる建物自身の往復運動

□  $T = 2\pi\sqrt{\frac{m}{K}}$   $m$ …質量（自重）、 $K$ …剛性 また、 $K = \frac{3EI}{l^3}$ （詳しくは「水平荷重の分配」にて）

### 1.1.5 地震応答スペクトル

➤ 建物の固有周期により応答スペクトルが変化するので注意

□  $Q = m \times \alpha$   $m$ …質量（自重）、 $\alpha$ …加速度

#### 【例題 06】固有周期

H27	H26	H25	H24	H23	H22	H21	H20
-	374/02	例題 06	-	376/04	-	-	-
H19	H18	H17	H16	H15	H14	H13	H12
過去問 12	-	-	過去問 13	-	-	過去問 14	-

図-1 のような頂部に集中質量  $m$  または  $2m$  を持ち剛性が  $K$  または  $2K$  の棒 A、B、C における固有周期はそれぞれ  $T_A$ 、 $T_B$ 、 $T_C$  である。それぞれの棒の脚部に図-2 で示す加速度応答スペクトルをもつ地震動が入力されたとき、棒に生じる最大応答せん断力が  $Q_A$ 、 $Q_B$ 、 $Q_C$  となった。 $Q_A$ 、 $Q_B$ 、 $Q_C$  の大小関係を求めよ。ただし、 $T_A$ 、 $T_B$ 、 $T_C$  は図-2 の  $T_1$ 、 $T_2$ 、 $T_3$  のいずれかに対応し、応答は水平方向であり弾性範囲とする。【H25】

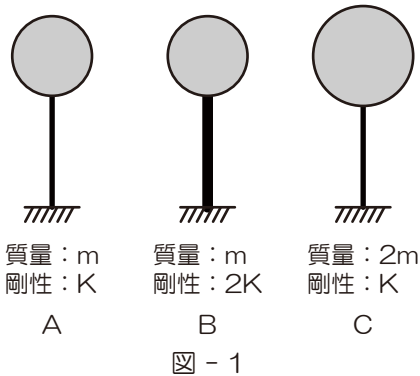

#### 『解法 06』固有周期

- 1) 剛性および質量より固有周期を求める
- 2) 固有周期の大小より応答加速度を選択する
- 3) 応答加速度と質量より最大応答せん断力を求める

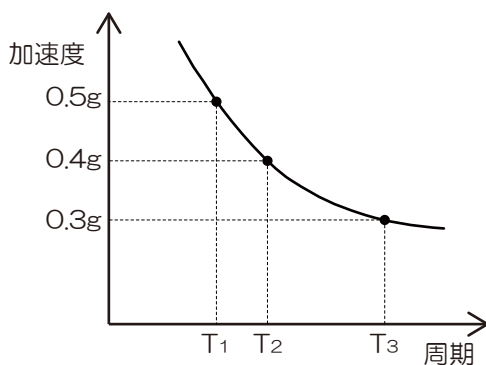

解答： $Q_C > Q_B > Q_A$

#### 【ポイント】

- ✓ 固有周期を求め ⇒ 大小関係を比較し ⇒ 適する固有周期を選択 ⇒ 応答加速度を選択し ⇒ せん断力算定

#### 【CAUTION】剛性を求める必要のある場合（演習問題プリント：過去問 12@P7）

- ✓ ヤング係数・断面二次モーメント・材長から剛性を求めることが可能ですが…詳しくは「水平荷重の分配」にて



[[復習]]

『解法01』 中立軸（図心、断面1次モーメント）

以下の断面における図心の位置を底部からの距離で求めてみましょう

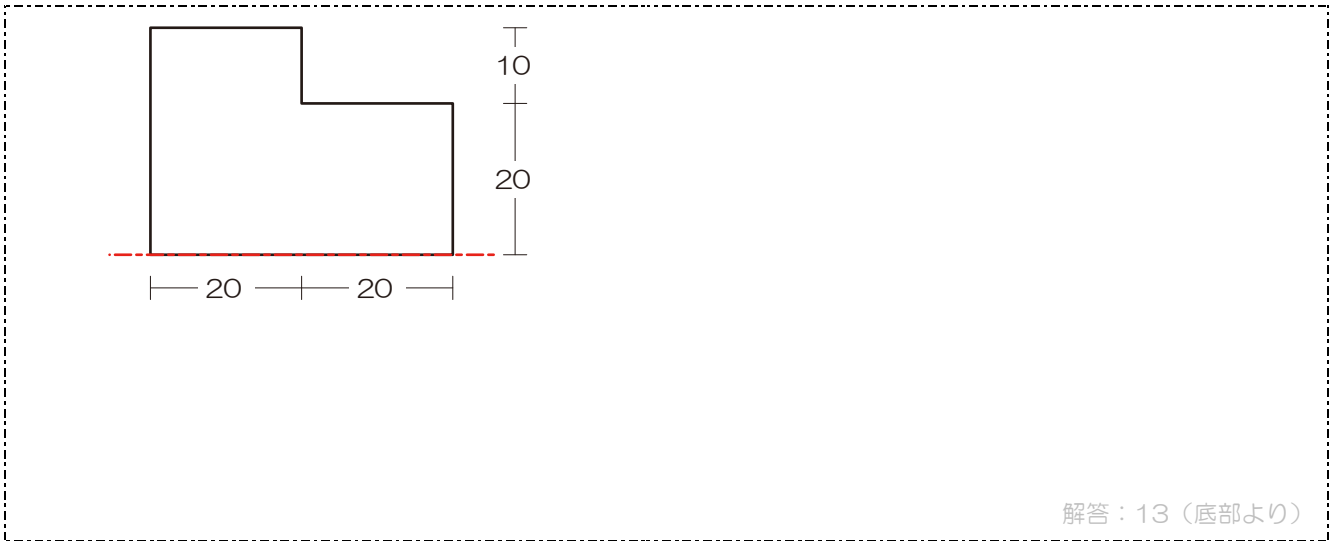

【例題01】 中立軸（図心、断面1次モーメント）

図のような断面を持つ部材に、断面力として曲げモーメント  $M$  のみが作用している。この断面の降伏開始曲げモーメントを  $M_y$ 、全塑性モーメントを  $M_p$  とするとき、 $M \leq M_y$  の場合と、 $M = M_p$  の場合の中立軸の位置の組み合わせとして、正しいものは次のうちどれか。ただし、中立軸の位置は断面下縁から測るものとする。【H16】

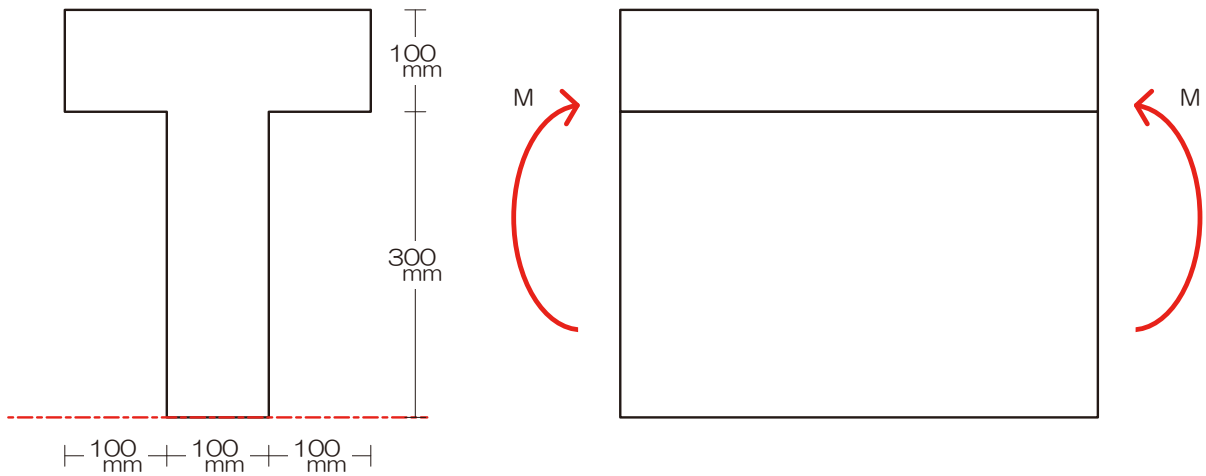

解答：250（底部より）





【解法 02】 断面 2 次モーメント/断面係数

以下の断面の一点鎖線で示した軸に関する断面 2 次モーメント、ならびに底部の断面係数を求めてみましょう

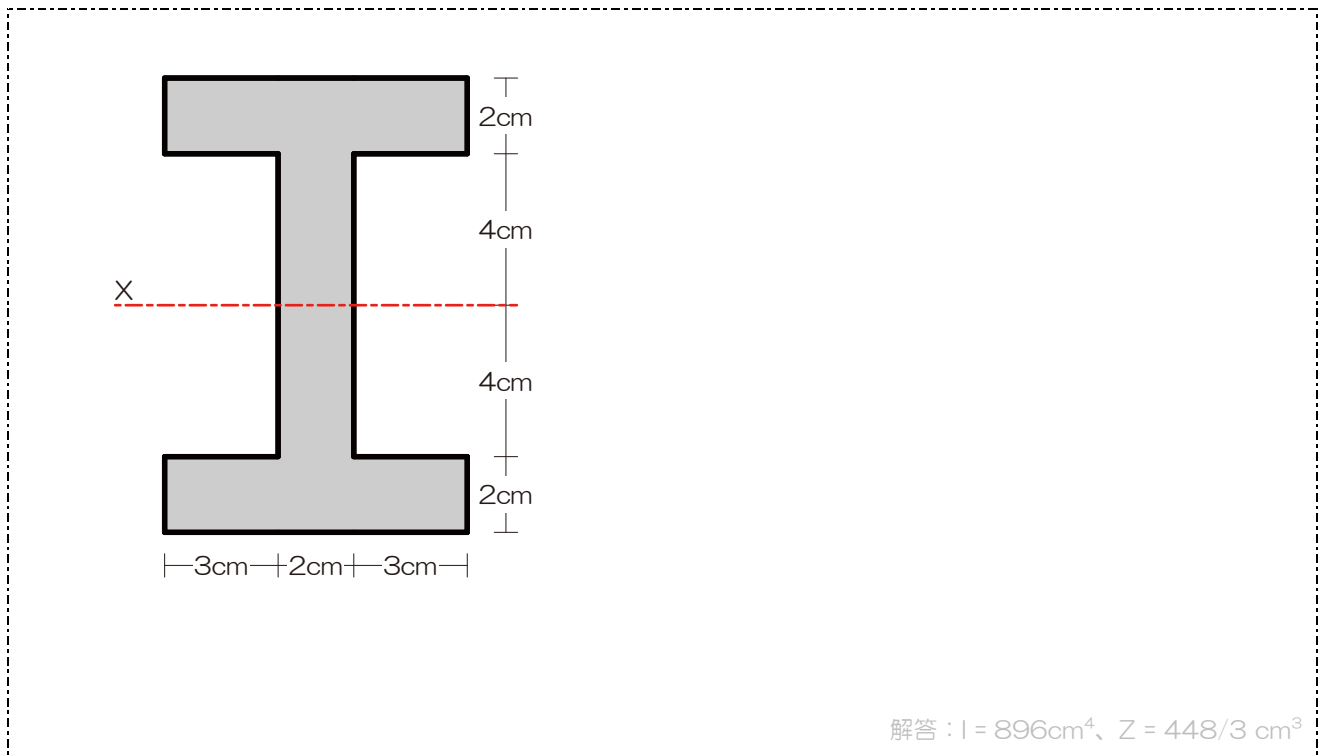

【例題 02】 断面 2 次モーメント/断面係数

断面 A、B、C の X 軸に関する断面二次モーメントをそれぞれ  $I_A$ 、 $I_B$ 、 $I_C$  としたとき、それらの大小関係を示せ。【H20】

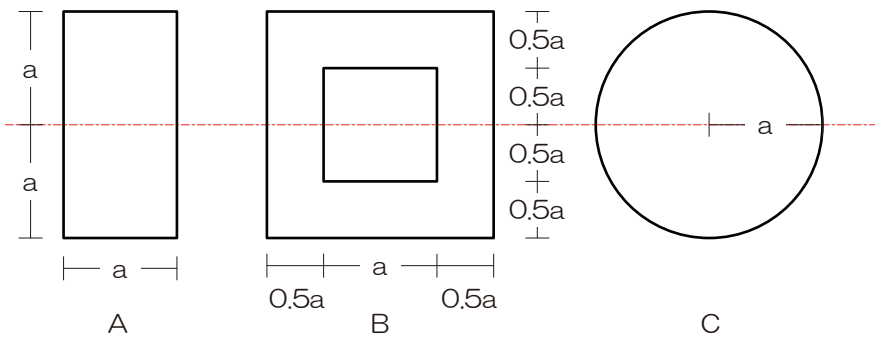

解答 :  $I_B > I_C > I_A$



【解法 03】 垂直応力度（弾性状態）

以下の例における上端 A、下端 B の垂直応力度を求めてみましょう

解答：  $\sigma_A = -P/bh - 6M/bh^2$ 、  $\sigma_B = -P/bh + 6M/bh^2$

【例題 03】 垂直応力度（弾性状態）

図-1 のような底部で固定された矩形断面材の頂部の図心 G 点に荷重 P および Q が作用しているときの底部 a - a 断面における垂直応力度分布が図-2 に示されている。P と Q をそれぞれ求めよ。【H26】



図 - 1



図 - 2

解答：  $P = 3\sigma BD/2$ 、  $Q = \sigma BD^2/12L$

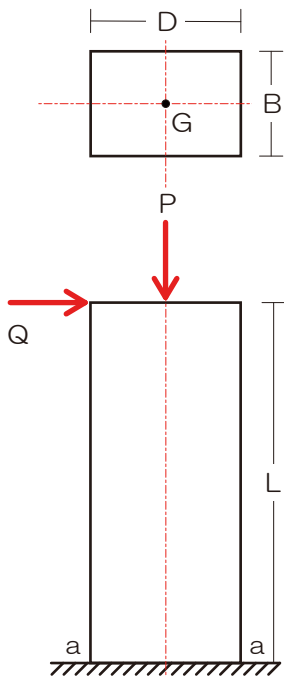

『解法 O4』 ひずみ

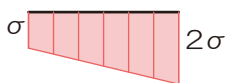
ひずみとヤング係数、垂直応力度の公式より部材の変形量を求める式を導いてみましょう



【例題 O4】 ひずみ

図のような断面が一定で長さが  $3L$  である棒に、軸方向力  $P$ 、 $P$ 、 $2P$  が矢印の向きに作用している。このとき、棒の下端の軸方向変位の値として正しいものは次のうちどれか。ただし、棒の断面積を  $A$ 、ヤング係数を  $E$  とし、自重は無視するものとする。【H5】

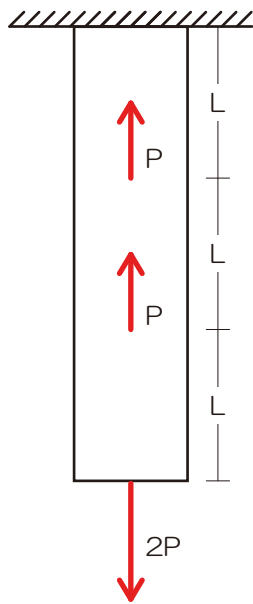

解答： $3PL/AE$



【解法 05】 座屈

以下の各柱の座屈長さを求め、弾性座屈荷重の大きさを比較してみましょう

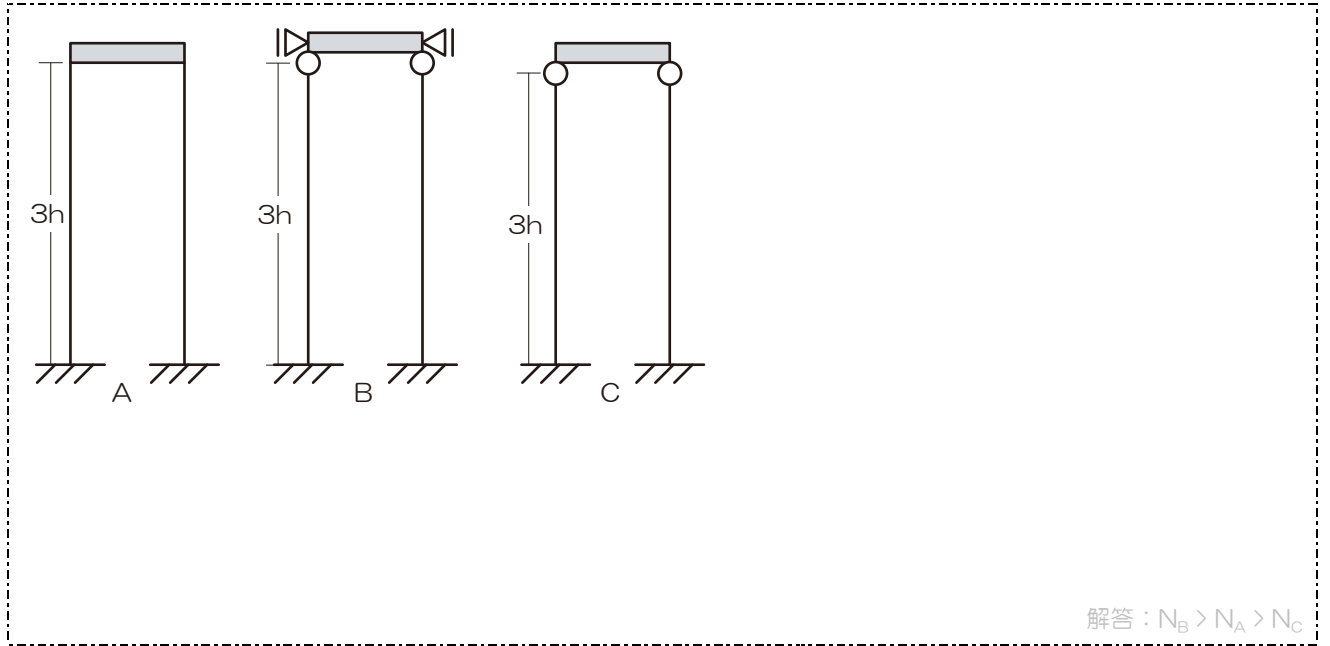

【例題 05】 座屈

中心圧縮力が作用する図-1 のような正方形断面の長柱の弾性座屈荷重  $P$  に関する次の記述のうち、最も不適当なものはどれか。ただし、柱は全長にわたって等質等断面とし、柱の長さ及び材端条件は図-2 の A から D とする。【H24】



図 - 1



図 - 2

5.  $P$  は柱の材端条件が、A の場合より B の場合のほうが大きい

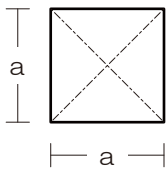
6.  $P$  は柱の材端条件が、C の場合より D の場合のほうが大きい

7.  $P$  は柱の材端条件が、C の場合より A の場合のほうが大きい

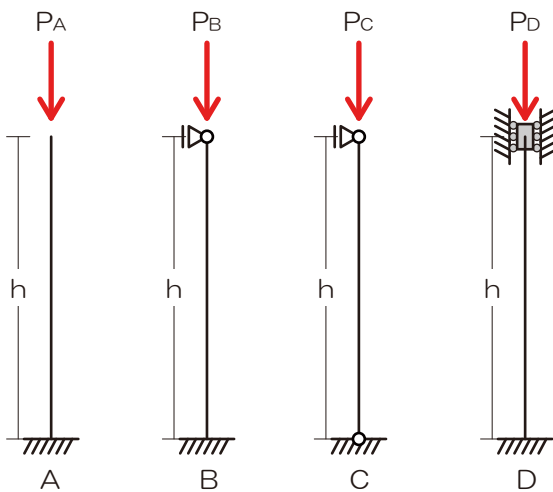
8.  $P$  は柱の幅  $a$  の四乗に比例する

解答：3.が不適



【例題 06】固有周期

図-1 のような頂部に集中質量  $m$  または  $2m$  を持ち剛性が  $K$  または  $2K$  の棒 A、B、C における固有周期はそれぞれ  $T_A$ 、 $T_B$ 、 $T_C$  である。それぞれの棒の脚部に図-2 で示す加速度応答スペクトルをもつ地震動が入力されたとき、棒に生じる最大応答せん断力が  $Q_A$ 、 $Q_B$ 、 $Q_C$  となった。 $Q_A$ 、 $Q_B$ 、 $Q_C$  の大小関係を求めよ。ただし、 $T_A$ 、 $T_B$ 、 $T_C$  は図-2 の  $T_1$ 、 $T_2$ 、 $T_3$  のいずれかに対応し、応答は水平方向であり弾性範囲とする。【H25】

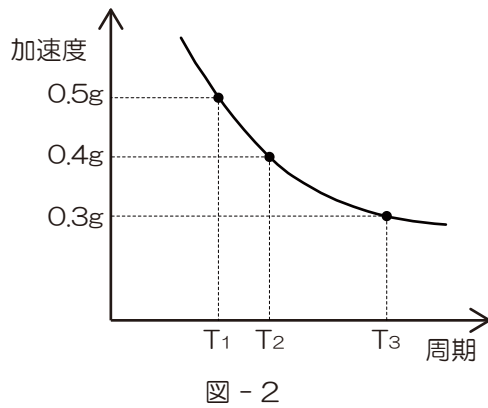
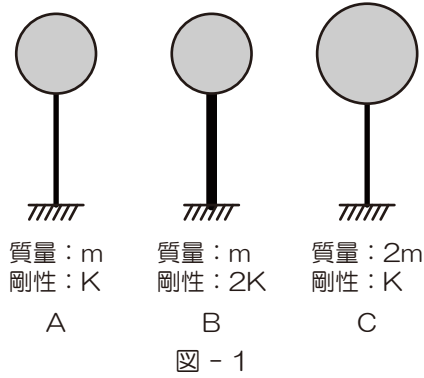

解答： $Q_C > Q_B > Q_A$



《解答》

『解法01』 中立軸（図心、断面1次モーメント）

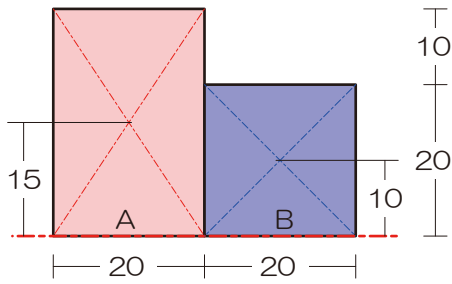

- 1) 軸を確認 ⇒ 今回は底部
- 2) 矩形（長方形）に分割（お好きなように…）  
⇒ 上記 A・B に分割
- 3) 断面全体の断面1次モーメントを求める  
⇒ 合算可能なのは軸が同一の場合のみね！

$$S_{All} = S_A + S_B$$

$$S_{All} = (30 \times 20) \times 15 + (20 \times 20) \times 10$$

- 4) 断面1次モーメントの合計を全断面積で除す

⇒ 断面全体の面積を求める

$$A_{All} = A_A + A_B$$

$$A_{All} = (30 \times 20) + (20 \times 20)$$

⇒ 図心の位置を求める

$$y = \frac{(30 \times 20) \times 15 + (20 \times 20) \times 10}{(30 \times 20) + (20 \times 20)}$$

$$y = \frac{9000 + 4000}{600 + 400}$$

$$y = 13$$

【例題01】 中立軸（図心、断面1次モーメント）

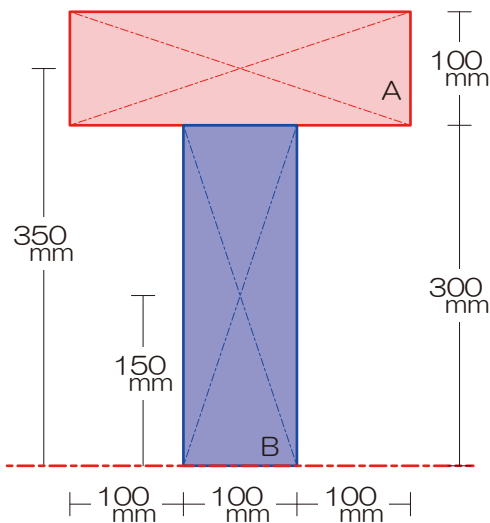

- 1) 軸を確認 ⇒ 底部
- 2) 矩形（長方形）に分割（お好きなように…）  
⇒ 上図のように A・B に分割

- 3) 断面全体の断面1次モーメントを求める  $S = A \times y$

⇒ 合算可能なのは軸が同一の場合のみね！

⇒ 全体の断面1次モーメントを求める

$$S_{All} = S_A + S_B$$

$$S_{All} = (100 \times 300) \times 350 + (300 \times 100) \times 150$$

- 4) 上記断面1次モーメントの合計を全断面積で除す

⇒ 全体の断面積を求める

$$A_{All} = A_A + A_B$$

$$A_{All} = (100 \times 300) + (300 \times 100)$$

⇒ 図心の位置を求める

$$y = \frac{S_A + S_B}{A_A + A_B}$$

$$y = \frac{(100 \times 300) \times 350 + (300 \times 100) \times 150}{(100 \times 300) + (300 \times 100)}$$

$$y = \frac{1 \times 350 + 1 \times 150}{1 + 1}$$

$$y = 250$$



【解法 O2】 断面 2 次モーメント/断面係数

以下の断面の一点鎖線で示した軸に関する断面 2 次モーメント、ならびに底部の断面係数を求めてみましょう

1) 軸チェック ⇒ X 軸

2) 図心が等しくなるように断面を分割 ⇒ 左図

3) 各断面の断面 2 次モーメントを求め足し引き  
⇒ 断面 2 次モーメントを求める

$$I_X = I_{AX} - I_{BX} \times 2$$

$$I_X = \frac{8 \times 12 \times 12 \times 12}{12} - \frac{3 \times 8 \times 8 \times 8}{12} \times 2$$

$$I_X = 896 [cm^4]$$

4) 断面係数を求める

$$Z = \frac{I}{h/2}$$

$$Z = \frac{896}{6}$$

$$Z = \frac{448}{3}$$

【例題 O2】 断面 2 次モーメント/断面係数

1) 軸チェック

2) 図心が等しくなるように断面を分割

3) 各断面の断面 2 次モーメントを求め足し引き

⇒ A 断面の断面二次モーメント

$$I_A = \frac{a \times 2a \times 2a \times 2a}{12}$$

$$I_A = \frac{8a^4}{12}$$

⇒ B 断面の断面二次モーメント

$$I_B = \frac{2a \times 2a \times 2a \times 2a}{12} - \frac{a \times a \times a \times a}{12}$$

$$I_B = \frac{15a^4}{12}$$

⇒ C 断面の断面二次モーメント

$$I_C = \frac{\pi \times 2a \times 2a \times 2a \times 2a}{64}$$

$$I_C = \frac{\pi a^4}{4}$$

$$I_C = \frac{3 \times 3.14 a^4}{12}$$

⇒ ゆえに

$$I_B > I_C > I_A$$



【解法 03】 垂直応力度（弾性状態）

1) 軸方向力による垂直応力度

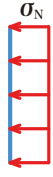

$$\sigma_N = -\frac{P}{bh}$$

2) 曲げモーメントによる垂直応力度

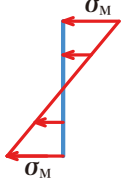

$$\sigma_M = \pm \frac{M}{Z}$$

$$\sigma_M = \pm \frac{M}{bh^2/6}$$

$$\sigma_M = \pm \frac{6M}{bh^2}$$

3) 合計すると...

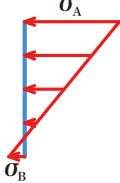

$$\sigma = \sigma_N \pm \sigma_M$$

$$\sigma = -\frac{P}{bh} \pm \frac{6M}{bh^2}$$

$$\sigma_A = -\frac{P}{bh} - \frac{6M}{bh^2}$$

$$\sigma_B = -\frac{P}{bh} + \frac{6M}{bh^2}$$

【例題 03】 垂直応力度（弾性状態）

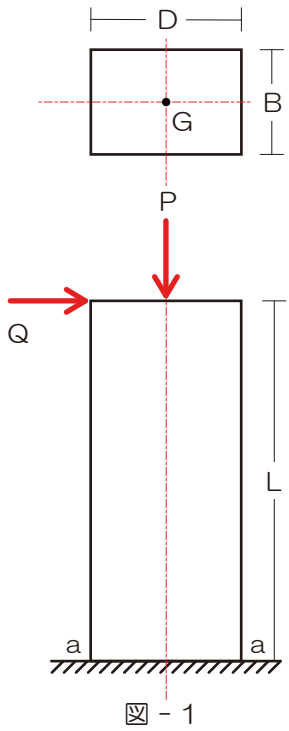

2) 曲げモーメントによる曲げ応力度（垂直応力度）を求める

⇒ 底部の曲げモーメントは

$$M_A = QL$$

⇒ 曲げモーメントによる垂直応力度は

$$\sigma_M = \frac{M}{Z} = \frac{QL}{1} \times \frac{6}{BD^2}$$

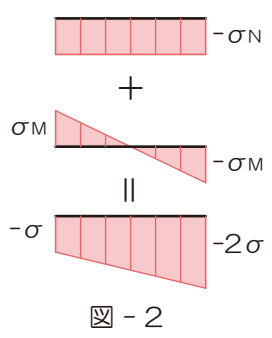

3) 両者を合算（符号に留意）

⇒ 左端:  $-\frac{P}{BD} + \frac{6QL}{BD^2} = -\sigma$ 、右端:  $-\frac{P}{BD} - \frac{6QL}{BD^2} = -2\sigma$

$-\frac{P}{BD} = -\frac{6QL}{BD^2} - \sigma$        $-\frac{P}{BD} = -2\sigma + \frac{6QL}{BD^2}$

⇒ 上 2 式より

$$-\frac{6QL}{BD^2} - \sigma = -2\sigma + \frac{6QL}{BD^2}$$

$$-\frac{12QL}{BD^2} = -\sigma$$

$$Q = \frac{\sigma BD^2}{12L}$$

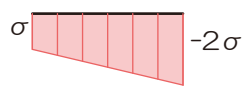

1) 軸方向力による垂直応力度を求める

⇒ 全断面均一、符号に注意！！

$$\sigma_N = -\frac{P}{BD}$$

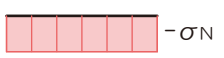

⇒ Q の値を左端式に代入

$$-\frac{P}{BD} = -\frac{6L}{BD^2} \times \frac{\sigma BD^2}{12L} - \sigma$$

$$P = \frac{3\sigma BD}{2}$$





『解法 04』 ひずみ

$$E = \frac{\sigma_N}{\varepsilon}$$

$$E = \frac{N}{A} \times \frac{l}{\Delta l}$$

$$\Delta l = \frac{Nl}{AE}$$

- 1) 各パートの軸方向力を求める
- 2) ヤング係数の公式より、ひずみ・垂直応力度の公式を用いて変形量を求める式を導く
- 3) 上式に各項目を代入し変形量を求める

【例題 04】 ひずみ

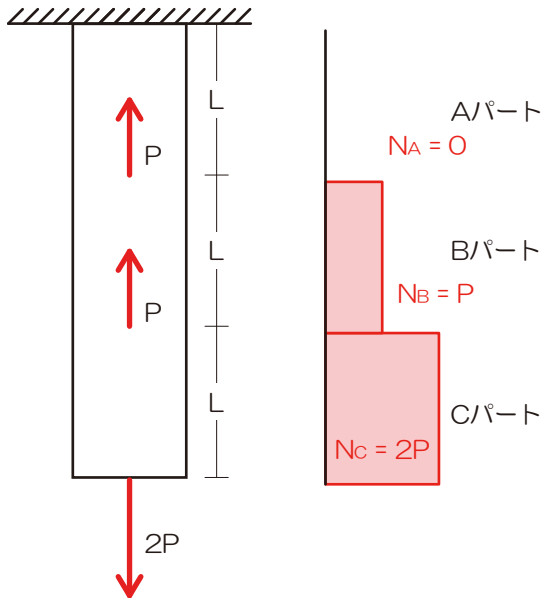

- 2) ヤング係数の公式より、ひずみ・垂直応力度の公式を用いて変形量を求める式を導く

$$\Delta l = \frac{Nl}{AE}$$

- 3) 上式に各項目を代入し変形量を求める

⇒ Aパートの変形量

$$\Delta l_A = \frac{0 \times l}{AE} = 0$$

⇒ Bパートの変形量

$$\Delta l_B = \frac{P \times l}{AE}$$

⇒ Cパートの変形量

$$\Delta l_C = \frac{2P \times l}{AE}$$

⇒ 合算

$$\Delta l = 0 + \frac{P \times l}{AE} + \frac{2P \times l}{AE} = \frac{3Pl}{AE}$$

- 1) 各パートの軸方向力を求める

⇒ 【応力】は、【切断】し【選択】ですが…本講座ではまだ解説していませんね…上のような値となります

『解法 05』 座屈

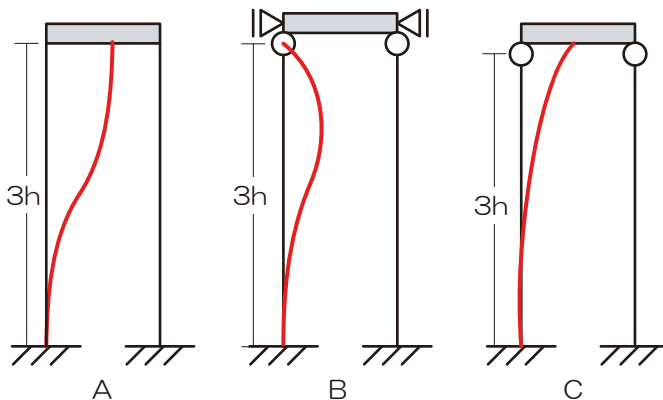

- 1) 上端の移動をチェック
- 2) 支点の形状をチェック
- 3) 上記2点より座屈の状況を図示
- 4) 座屈の状況より座屈長さを算定

$$l_{kA} = 1 \times 3h, l_{kB} = 0.7 \times 3h, l_{kC} = 2 \times 3h$$

- 5) 弾性座屈荷重の大きさを比較

$$l_{kB} < l_{kA} < l_{kC} \text{ より}$$

$$N_B > N_A > N_C$$



【例題 05】 座屈



図 - 1



図 - 2

- 1) 上端の移動をチェック
- 2) 支点の形状をチェック
- 3) 上記 2 点より座屈の状況を図示
- 4) 座屈の状況より座屈長さを算定
- 5) 弾性座屈荷重の大きさを比較

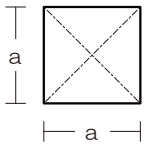
⇒ 座屈長さが小さいほうが弾性座屈荷重は大きくなりますよ

1. P は柱の材端条件が、A の場合より B の場合のほうが大きい

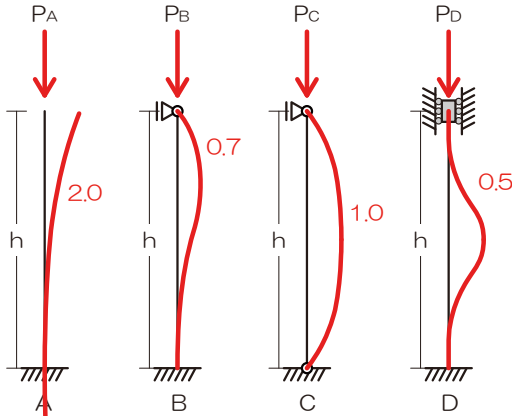
⇒ A の座屈長さ係数は 2.0、B は 0.7、よって適

2. P は柱の材端条件が、C の場合より D の場合のほうが大きい

⇒ C の座屈長さ係数は 1.0、D は 0.5、よって適

3. P は柱の材端条件が、C の場合より A の場合のほうが大きい

⇒ C の座屈長さ係数は 1.0、A は 2.0、よって不適

4. P は柱の幅 a の四乗に比例する

⇒ 弾性座屈は断面二次モーメントに比例。断面二次モーメントは長さの四乗の世界なので適

【例題 06】 固有周期



図 - 1

- 1) 剛性および質量より固有周期を求める

⇒ モデル A の固有周期  $T_A = 2\pi\sqrt{\frac{m}{K}}$

⇒ モデル B の固有周期  $T_B = 2\pi\sqrt{\frac{m}{2K}}$

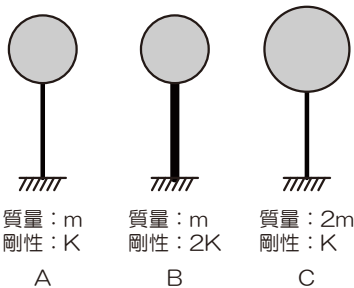
⇒ モデル C の固有周期  $T_C = 2\pi\sqrt{\frac{2m}{K}}$

- 2) 固有周期の大小より応答加速度を選択する

⇒  $T_C > T_A > T_B$  より

$T_A = T_2 \Rightarrow 0.4g$

$T_B = T_1 \Rightarrow 0.5g$

$T_C = T_3 \Rightarrow 0.3g$



図 - 2

- 3) 応答加速度と質量より最大応答せん断力を求める

⇒ モデル A の最大せん断応力

$Q_A = m \times 0.4g = 0.4mg$

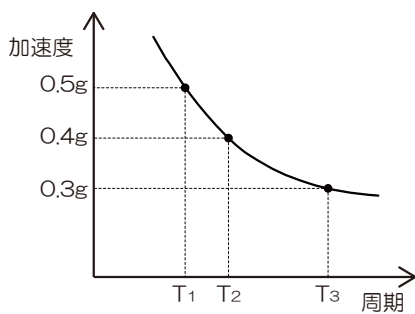
⇒ モデル B の最大せん断応力は

$Q_B = m \times 0.5g = 0.5mg$

⇒ モデル C の最大せん断応力は

$Q_C = 2m \times 0.3g = 0.6mg$

