

【本日の課題】

1) トラス：トラスに生じる力（応力）

⇒ 『解法 08』 トラス

2) 断面係数：図心の求め方、断面 2 次モーメント

⇒ 『解法 09』 図心、『解法 10』 断面 2 次モーメント

1-6 静定トラス部材に生ずる力

1-6-1 トラス構造

1) なんとかして長スパンの架構を作りたい



2) 梁が曲げモーメントでやられる…

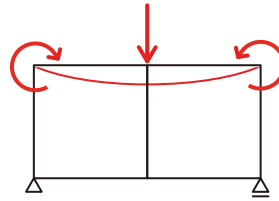

3) 曲げモーメントが生じないようにするには ⇒  
ピンで接合

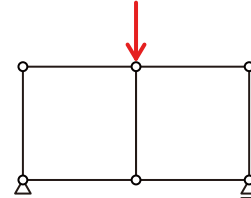

4) ピン接合では安定しない（自立できない）

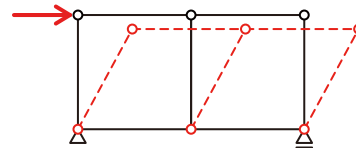

5) 斜めの材を入れて三角形で構成すれば安定する  
ただし、荷重をかける位置は節点・支点のみね

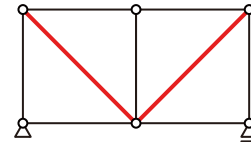

1-6-2 トラス部材に生ずる力（応力）



### 1-6-3 トラス部材に生ずる力（応力）の求め方

#### ■ 切断法

- 建築士試験において最も一般的な解法
- 前回学んだ応力の求め方（【応力】は【切断】し、いずれかを【選択】する）とほぼ同じ

#### ■ 節点法

- 任意の節点（もしくは支点）に着目し、その点に作用する力（荷重・反力・応力）のつり合い式を用いて未知力を求める
- ただし、使えるつり合い式は、縦の力の合計が0もしくは横の力の合計が0の2つのみであるので選択した節点への力のうち未知のものが3つ以上あると使えない

#### ■ 図解法

- 節点法と同様に任意の節点（もしくは支点）に着目し、その点に作用する力（荷重・反力・応力）のつり合いを図に示しながら未知力を求める方法
- 正確な作図が要求されるので、建築士試験では採用する人はほぼいない（ハズ…）

### 1-6-4 トラス部材に生ずる力（応力）の性質

#### ■ ゼロメンバー

- 節点法の解法より、応力が生じない部材を一撃で選別することが可能です

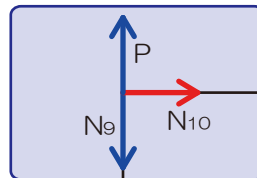
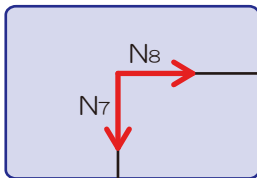
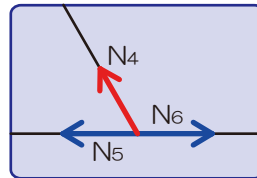
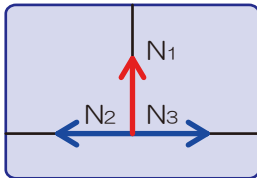

### 1-6-5 節点法で部材に生ずる力（応力）を求める

#### ■ 節点法とは

- トラス部材には、軸方向力しか生じない（せん断力が生じない）ことを利用し、未知の応力を導く解法

- 任意の支点・節点に着目し、「荷重・反力」と「応力」のつり合い条件より未知の「応力」を求める

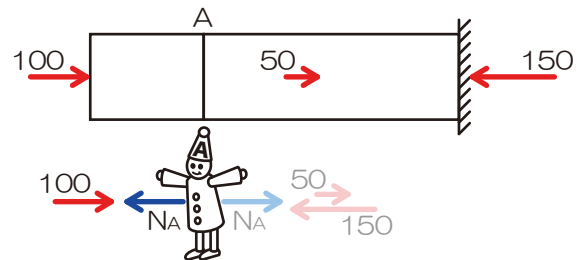

■ 節点法の解法

- 1) 任意の支点・節点に着目
- 2) 上記支点・節点に付随する部材の応力を仮定<sup>※1</sup>

※1 応力を仮定する場合には、必ず支点・節点からベクトルを図示（引張応力を仮定すること）

- 3) 上記支点・節点にかかる「荷重」「反力」と「応力」の力のつり合い<sup>※2</sup>より未知の応力を求める

※2 使用可能なつり合い式は「縦方向の力の合計が0」「横方向の力の合計が0」の2式のみ

★基礎力養成 09★ 節点法

★Q 09★ 節点法にて以下のトラスの各部材の応力を求めてみましょう

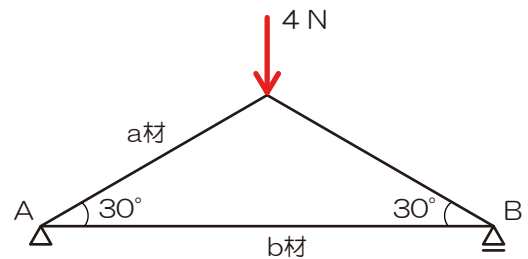

$$N_a = -4 \text{ [kN]}, N_b = 2\sqrt{3} \text{ [kN]}$$



## 1-6-6 切断法で部材に生ずる力（応力）を求める

### ■ 切断法の考え方（詳細）

- 右のトラスを例に解説します

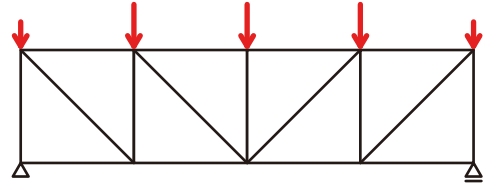

- 反力を図示（どんな問題でも鉄則）

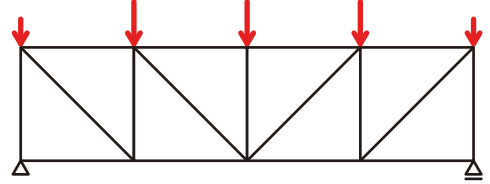

- 荷重がかかっていることから各部材は傷めつけられている（応力が生じている）はず

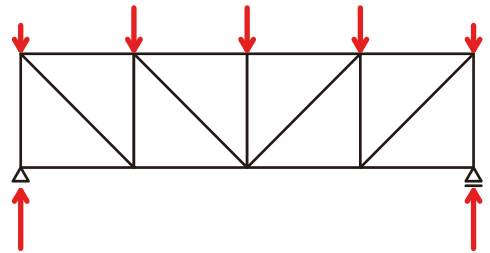

- 【応力】は【切断】⇒【選択】であるので以下のように左側を計算対象とする（右側の力は応力算定時には無視）

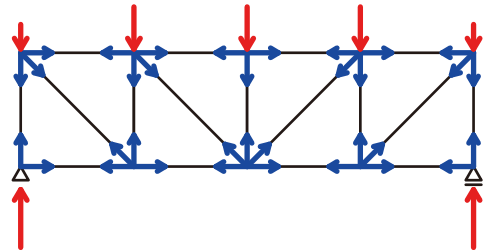

- 部材内の軸方向力は力の向きが反対で大きさが同じであるので打ち消し合う

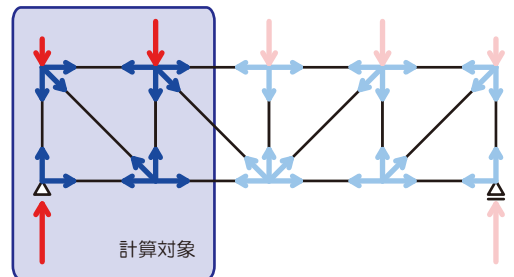

- 計算対象側に残った力と応力は…

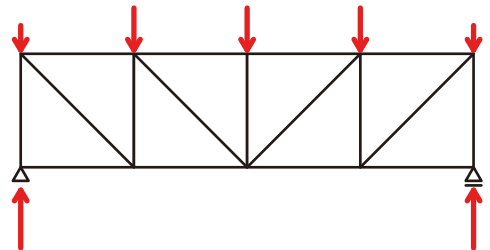

- 応力は計算対象片側の力をつり合うので、つり合い三式を用いて未知の応力を求めましょう



★基礎力養成 10★ 切断法

★Q 10★ 切断法にて教科書 P42 図 10 の例題における (1)(2)(3)部材の応力を求めてみましょう

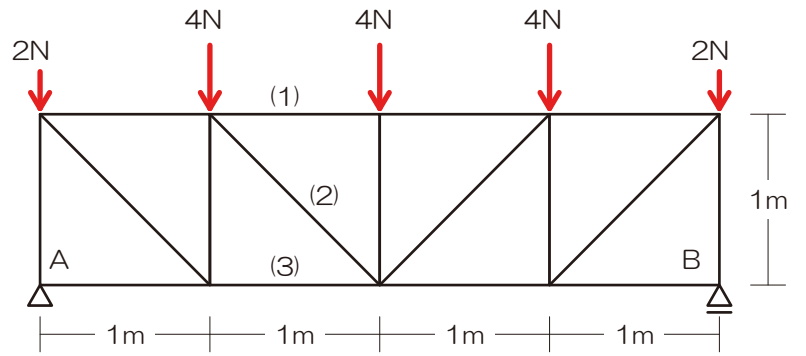

$$N_1 = -8 \text{ [kN]}, N_2 = 2\sqrt{2} \text{ [kN]}, N_3 = 6 \text{ [kN]}$$

『解法 09』トラスの応力 『教科書 P43 : □問題 1、P44 : □問題 2、P45 : □問題 3、P46 : □問題 4、P47 : □問題 5、P48 : □問題 6』【問題集 P306 : □問題 01、P307 : □問題 02、P308 : □問題 03、P310 : □問題 04/□問題 05、P311 : □問題 06、P312 : □問題 07】

**{CAUTION}** 教科書の問題は P48/問題 6 以外すべて節点法で解いています…節点法はあまりオススメの解法では無いので別途切断法の解法を本資料の P76 以降に示します

図のような外力を受ける静定トラスにおいて、部材 C・D・E に生じる軸方向力を求めよ。

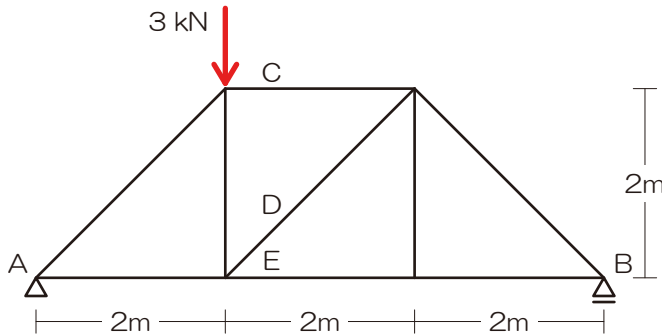

『過去問解法手順 09』トラスの応力

- 1) 反力を図示
- 2) 【切断】面を決定 ⇒ 計算対象側を【選択】
- 3) 切断された部材内の応力を仮定
- 4) 力のつり合いにて未知力を算定

$$N_C = -2 \text{ [kN]}, N_D = \sqrt{2} \text{ [kN]}, N_E = 1 \text{ [kN]}$$



## 1-7 断面の性質

### 1-7-1 断面一次モーメント

#### ■ 断面1次モーメントとは

➤

□

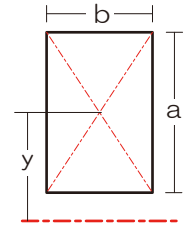

➤ 逆に…対象軸から図心までの距離を求めたかったら

□

#### ★基礎力養成 11★ 断面一次モーメント（図心）

★Q 11★ 以下の断面における図心の位置をX軸からの距離で求めてみましょう

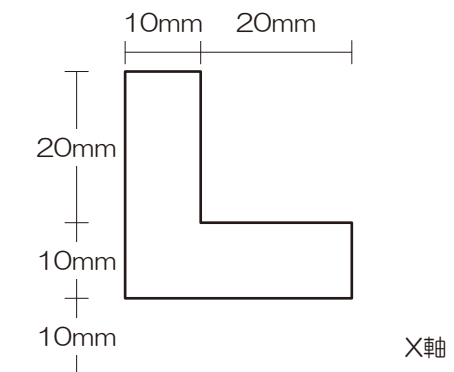

21[mm]



以下の断面の図心の位置を求めよ。なお、底部からの距離で示せ。

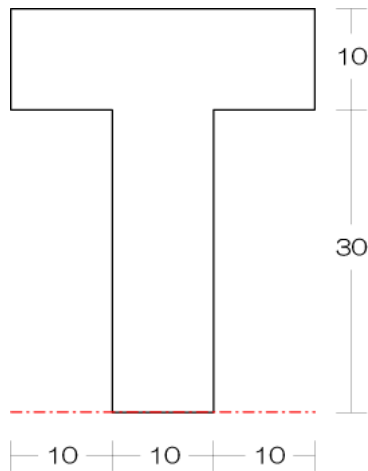

『過去問解法手順 10』 図心（断面一次モーメント）

- 1) 軸を確認（今回は底部）
- 2) 矩形（長方形）に分割（お好きなように…）
- 3) 断面全体の断面 1 次モーメントを求める  
⇒ 合算可能なのは軸が同一の場合のみね！
- 4) 断面 1 次モーメントの合計を全断面積で除す

25（底部より）

### 1-7-2 断面二次モーメント

#### ■ 断面 2 次モーメントとは

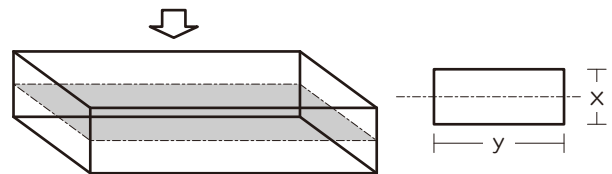
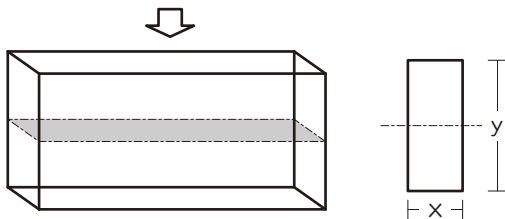

#### ➤ 図心の位置の断面 2 次モーメント

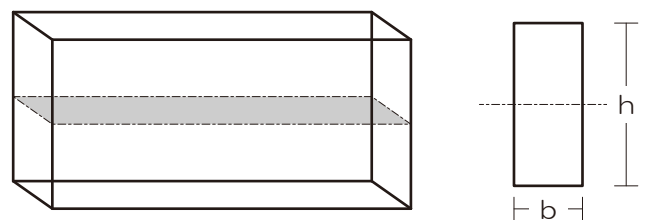



■ 複雑断面の断面 2 次モーメント

➤ 矩形（単純な長方形）に分割後に合算（ただし、分割した各矩形の図心の位置が元の断面の図心位置と綺麗に並ぶように）

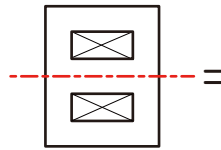
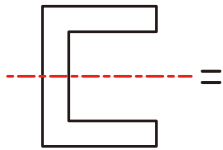
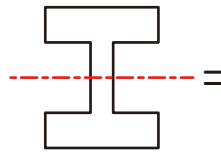
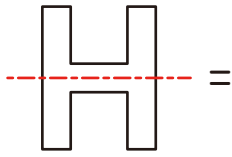

★基礎力養成 12★ 断面二次モーメント

★Q 12★ 以下の断面における X 軸における断面二次モーメントを求めてみましょう

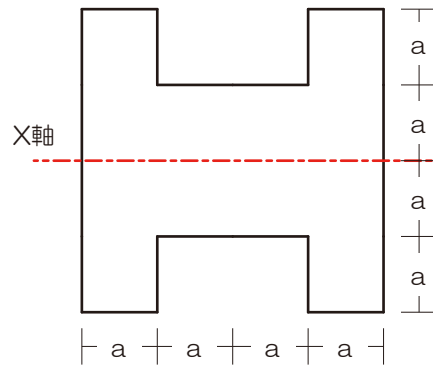

$12a^4$

以下の断面における X 軸・Y 軸の断面二次モーメントの比 ( $I_x : I_y$ ) を求めよ。

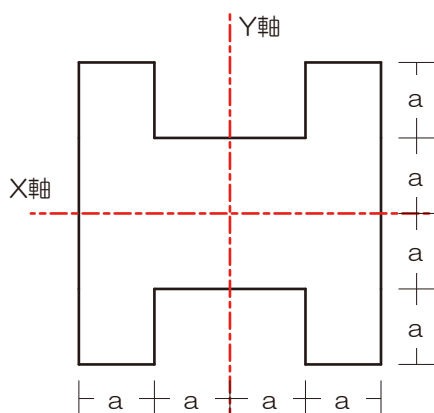

『過去問解法手順 11』断面二次モーメント

- 1) 軸を確認
  - 2) 図心が等しくなるように断面を分割
  - 3) 各断面の断面 2 次モーメントを求め足し引き
- ⇒ 合算可能なのは各分割断面の図心位置が綺麗に揃っている場合のみね！

$$I_x : I_y = 3 : 5$$



### 1-7-3 断面係数

#### ■ 断面係数とは

- 曲げ応力度を求める際に使用（曲げ強さの大小一云々、って言われたら、純粋に断面係数を比較すればOK）

#### ■ 曲げ応力度とは

- 以下の図右です（断面内の小人さんの働き）

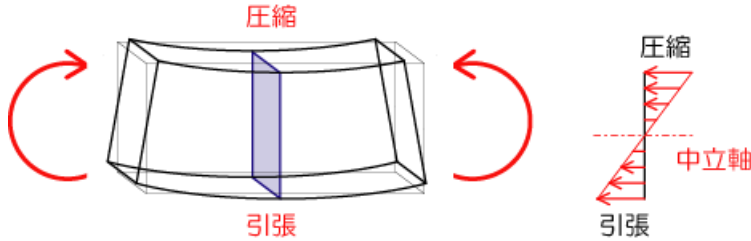

- 曲げ応力度は断面位置で値が変化します ⇒（算定するために）⇒ 断面位置で値が変わる断面係数を用いる
- 曲げ応力度は断面位置で値が変わるのでメンドウ！？ ⇒ 安全性をチェックする際には最大値（縁部分）しかチェックしないので、結果的には断面係数も縁部分（上下端）の値を用いることになります

- 断面係数（Z）（縁部分）

□

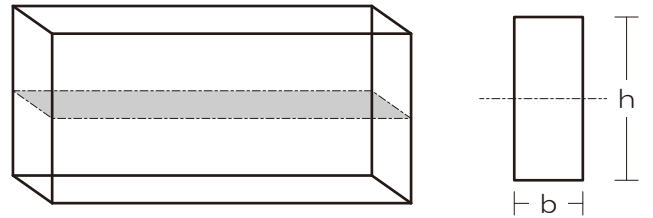

- 複雑な断面の断面係数：矩形（長方形）に分割後合算は出来ません！公式の通り、先ずは断面 2 次モーメントを求め、その後せいの半分（中立軸から縁までのキョリ）で除す

### ★基礎力養成 13★ 断面二次モーメント

- ★Q 13★ 以下の断面における下端縁部分における断面係数を求めてみましょう

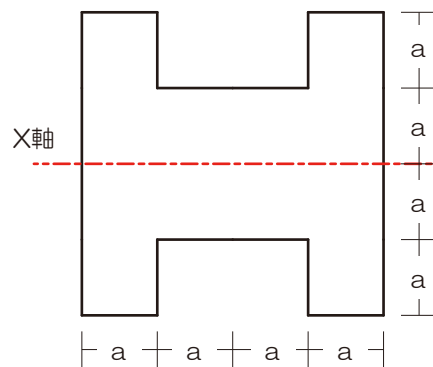

$6a^3$

〔要点チェック〕

★基礎力養成 09★ 節点法

★Q 09★ 節点法にて以下のトラスの各部材の応力を求めてみましょう

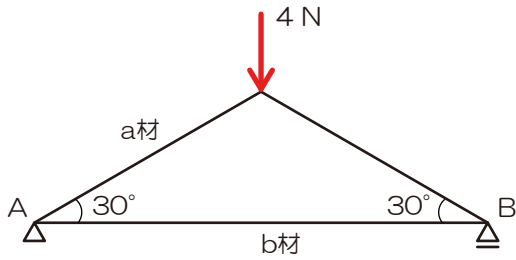

『過去問解法手順 09』トラスの応力（節点法）

- 1) 生じる可能性のある反力を図示
- 2) 任意の支点・節点に着目
- 3) 生じる可能性のある応力を仮定  
⇒ 必ず支点・節点からベクトル表記
- 4) 荷重・反力と仮定した応力のつり合い条件より。未知の応力を算定

$$N_a = -4 \text{ [kN]}, N_b = 2\sqrt{3} \text{ [kN]}$$

★基礎力養成 10★ 切断法

★Q 10★ 切断法にて教科書 P42 図 10 の例題における (1) (2) (3) 部材の応力を求めてみましょう

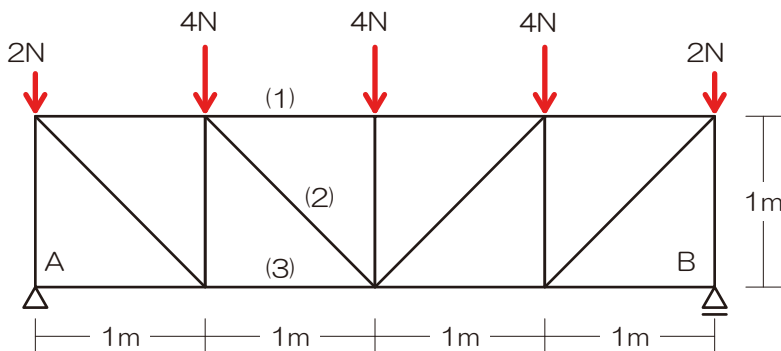

『過去問解法手順 09』トラスの応力（切断法）

- 1) 反力を図示
- 2) 【切断】面を決定 ⇒ 計算対象側を【選択】
- 3) 切断された部材内の応力を仮定
- 4) 力のつり合いにて未知力を算定

$$N_1 = -8 \text{ [kN]}, N_2 = 2\sqrt{2} \text{ [kN]}, N_3 = 6 \text{ [kN]}$$



『解法 09』 トラスの応力

図のような外力を受ける静定トラスにおいて、部材 C・D・E に生じる軸方向力を求めよ。

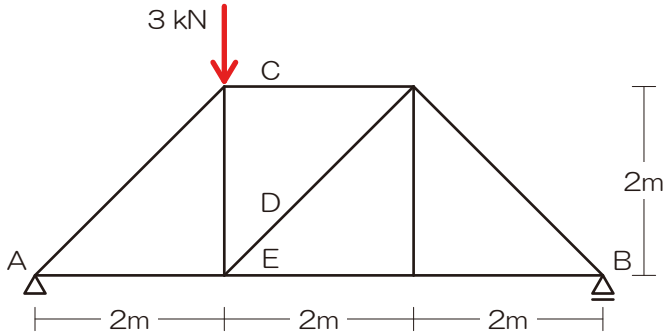

『過去問解法手順 09』 トラスの応力（切断法）

- 1) 反力を図示
- 2) 【切断】面を決定 ⇒ 計算対象側を【選択】
- 3) 切断された部材内の応力を仮定
- 4) 力のつり合いにて未知力を算定

$$N_C = -2 \text{ [kN]}, N_D = \sqrt{2} \text{ [kN]}, N_E = 1 \text{ [kN]}$$

★基礎力養成 11★ 断面一次モーメント（図心）

★Q 11★ 以下の断面における図心の位置を X 軸からの距離で求めてみましょう

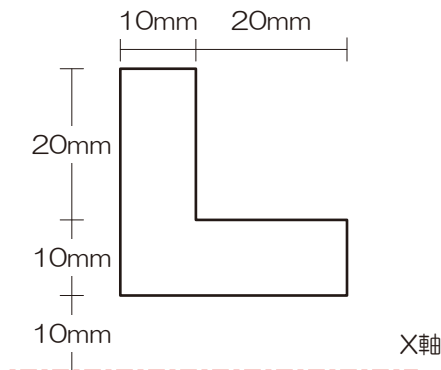

『過去問解法手順 10』 図心（断面一次モーメント）

- 1) 軸を確認（今回は底部）
- 2) 矩形（長方形）に分割（お好きなように…）
- 3) 断面全体の断面 1 次モーメントを求める
- 4) 断面 1 次モーメントの合計を全断面積で除す

断面全体の面積を求める

21 [mm]

『解法 09』 図心（断面一次モーメント）

以下の断面の図心の位置を求めよ。なお、底部からの距離で示せ。

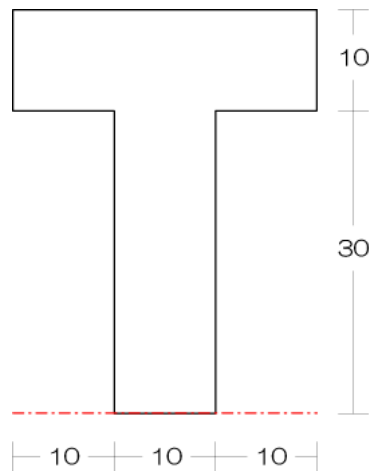

『過去問解法手順 09』 図心（断面一次モーメント）

- 1) 軸を確認（今回は底部）
- 2) 矩形（長方形）に分割（お好きなように…）
- 3) 断面全体の断面 1 次モーメントを求める  
⇒ 合算可能なのは軸が同一の場合のみね！
- 4) 断面 1 次モーメントの合計を全断面積で除す

25（底部より）

★基礎力養成 12★ 断面二次モーメント

★Q 12★ 以下の断面における X 軸における断面二次モーメントを求めてみましょう

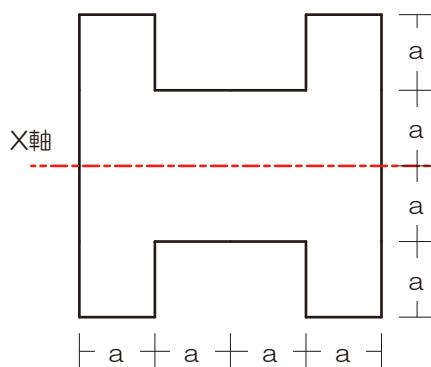

『過去問解法手順 11』 断面二次モーメント

- 1) 軸を確認
- 2) 図心が等しくなるように断面を分割
- 3) 各断面の断面 2 次モーメントを求め足し引き

$12a^4$



『解法 10』 断面二次モーメント

以下の断面における X 軸・Y 軸の断面二次モーメントの比 ( $I_x : I_y$ ) を求めよ。

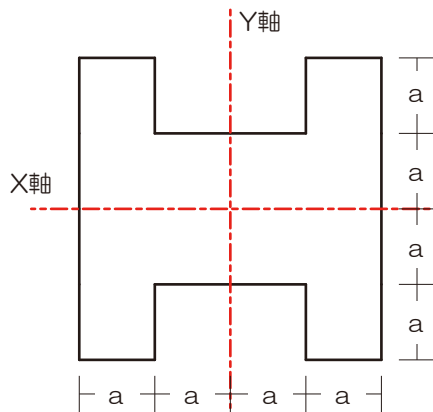

『過去問解法手順 09』 断面二次モーメント

- 1) 軸を確認
- 2) 図心が等しくなるように断面を分割
- 3) 各断面の断面 2 次モーメントを求め足し引き  
⇒ 合算可能なのは各分割断面の図心位置が綺麗に揃っている場合のみね!

$$I_x : I_y = 3 : 5$$

★基礎力養成 13★ 断面二次モーメント

★Q 13★ 以下の断面における下端縁部分における断面係数を求めてみましょう

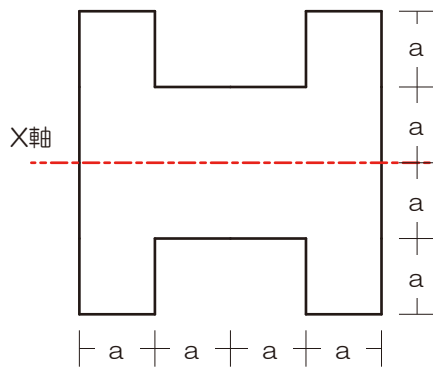

- 1) 軸を確認
- 2) まずは断面二次モーメントを求める
- 3) 上記断面二次モーメントを図心から縁までの距離で除す

$$6a^3$$



【解答】

★Q 09★ 節点法にて以下のトラスの各部材の応力を求めてみましょう

- 1) 生じる可能性のある反力を図示
- 2) 任意の支点・節点に着目
- 3) 生じる可能性のある応力を仮定  
⇒ 必ず支点・節点からベクトル表記 (右図)

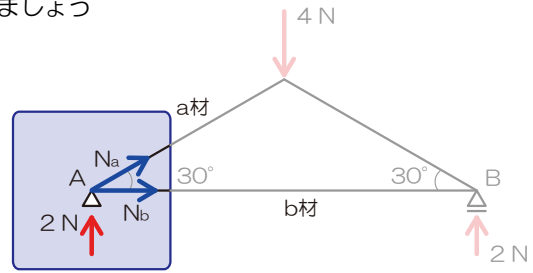

- 4) 荷重・反力と仮定した応力のつり合い条件より。未知の応力を算定

斜めの荷重をたて・横に分力しておきます

$$N_{ay} = N_a \times \frac{1}{2}$$

$$N_{ax} = N_a \times \frac{\sqrt{3}}{2}$$

縦方向の力のつり合いより

$$\sum Y = +2 + N_{ay} = 0$$

$$+2 + \frac{N_a}{2} = 0$$

$$N_a = -4[N]$$

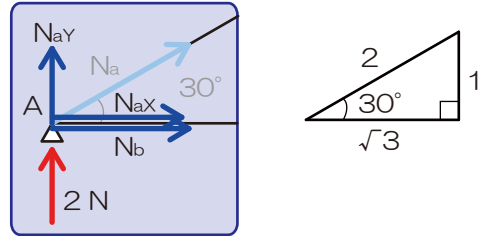

横方向の力のつり合いより

$$\sum X = +N_{ax} + N_b = 0$$

$$N_a \times \frac{\sqrt{3}}{2} + N_b = 0$$

$$-4 \times \frac{\sqrt{3}}{2} + N_b = 0$$

$$N_b = 2\sqrt{3}[N]$$

★Q 10★ 切断法にて教科書 P42 図 10 の例題における (1)(2)(3)部材の応力を求めてみましょう

- 1) 反力を図示
- 2) 【切断】面を決定 ⇒ 計算対象を左とする
- 3) 切断された部材内の応力を仮定

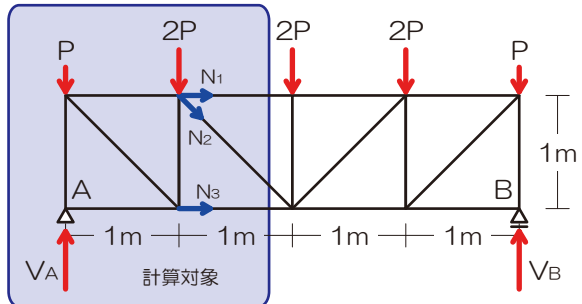

- 4) 力のつり合いにて未知力を算定

$N_1$  を求める

$$M_C = +8 \times 2 - 2 \times 2 - 4 \times 1 + N_1 \times 1 = 0$$

$$N_1 = -8[N]$$

$N_2$  を求める

$$\sum Y = +8 - 2 - 4 - N_{2y} = 0$$

$$N_{2y} = 2[N]$$

また  $N_{2y}$  は

$$N_{2y} = N_2 \times \frac{1}{\sqrt{2}} \quad \text{ゆえに} \quad N_2 \times \frac{1}{\sqrt{2}} = 2$$

$$N_2 = 2\sqrt{2}$$

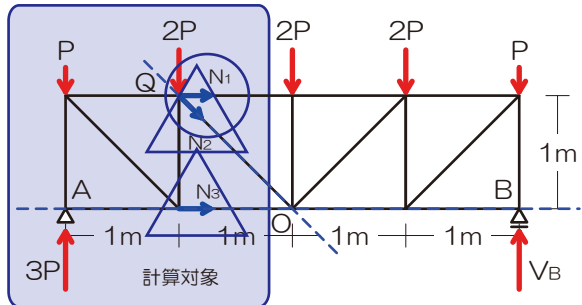

$N_3$  を求める

$$\sum X = N_1 + N_{2x} + N_3 = 0$$

$$-8 + 2 + N_3 = 0$$

$$N_3 = 6$$





『解法 09』 トラスの応力

図のような外力を受ける静定トラスにおいて、部材 C・D・E に生じる軸方向力を求めよ。

『過去問解法手順 09』 トラスの応力

- 1) 反力を図示
- 2) 【切断】面を決定 ⇒ 計算対象側を右とする
- 3) 切断された部材内の応力を仮定

反力があるので反力  $V_A$  を求める

$V_B$  を求める (交点 A に着目)

$$M_A = +3 \times 2 - V_B \times 6 = 0$$

$$-6V_B = -3 \times 2$$

$$V_B = \frac{-3 \times 2}{-6}$$

$$V_B = 1[kN]$$

$H_B$  を求める (水平方向の力のつり合い)

$$\sum X = H_B = 0[kN]$$

- 4) 力のつり合いにて未知力を算定

※  $N_C$  を求める (交点 O に着目)

$$M_O = -N_C \times 2 - 1 \times 4 = 0$$

$$-2N_C = 1 \times 4$$

$$N_C = \frac{1 \times 4}{-2}$$

$$N_C = -2[kN]$$

※  $N_D$  を求める (縦の力のつり合い)

計算対象側の縦方向の力は反力  $1[kN]$  と  $N_D$  の

縦成分である  $N_{DY}$  のみ

$$\sum Y = -N_{DY} + 1 = 0$$

$$N_{DY} = 1$$

45度のちっこい三角形より

$$N_D = N_{DY} \times \sqrt{2}$$

$$N_D = \sqrt{2}[kN]$$

※  $N_E$  を求める (交点 Q に着目)

$$M_Q = +N_E \times 2 - 1 \times 2 = 0$$

$$2N_E = 1 \times 2$$

$$N_E = \frac{1 \times 2}{2}$$

$$N_E = 1[kN]$$

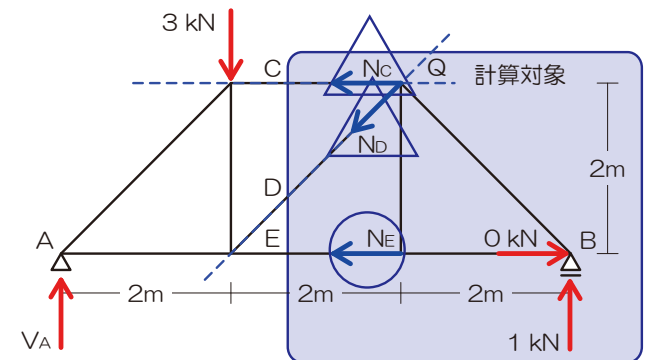
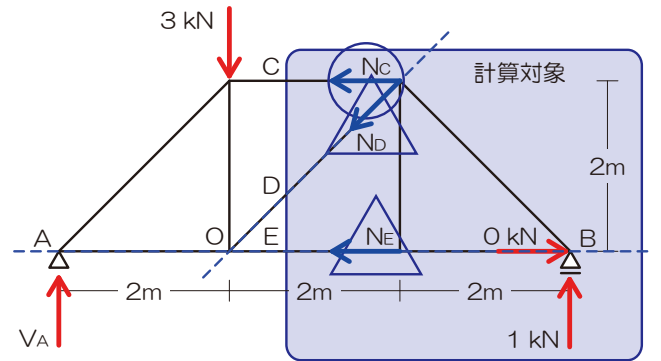
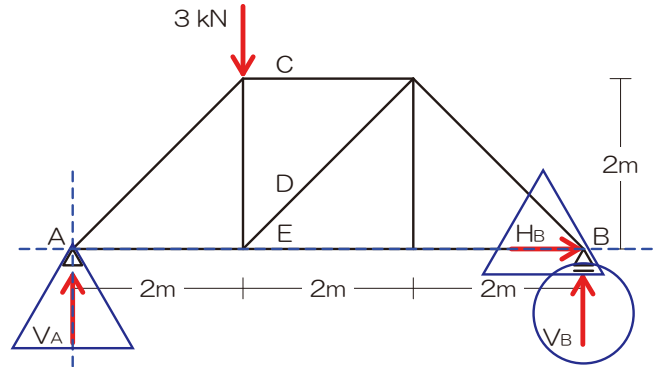
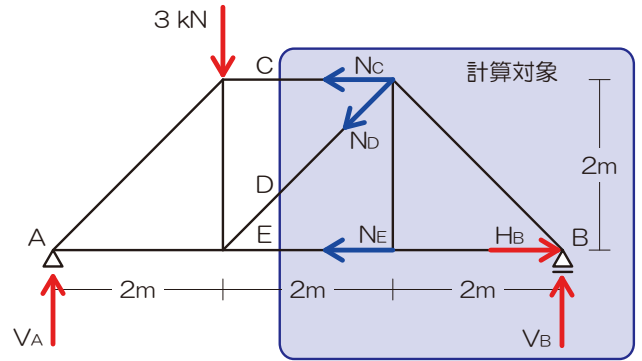

$$N_C = -2[kN], N_D = \sqrt{2}[kN], N_E = 1[kN]$$

★Q 11★ 以下の断面における図心の位置を X 軸からの距離で求めてみましょう

- 1) 軸を確認 (今回は底部)
- 2) 矩形 (長方形) に分割 ⇒ 右図

- 3) 断面全体の断面 1 次モーメントを求める  
⇒ 合算可能なのは軸が同一の場合のみね!

$$S_{All} = S_1 + S_2$$

$$S_{All} = (10 \times 30) \times 15 + (20 \times 10) \times 30$$

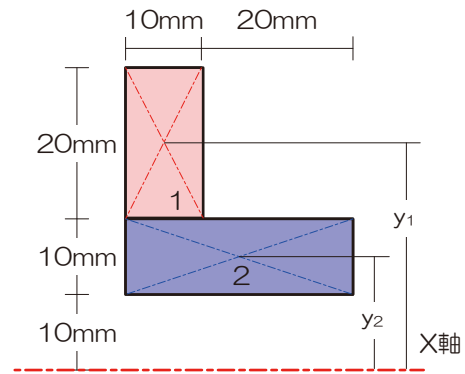

- 4) 断面 1 次モーメントの合計を全断面積で除す

断面全体の面積を求める

$$A_{All} = A_1 + A_2$$

$$A_{All} = (10 \times 30) + (20 \times 10)$$

右へ⇒

図心の位置を求める

$$y = \frac{(10 \times 30) \times 15 + (20 \times 10) \times 30}{(10 \times 30) + (20 \times 10)}$$

$$y = \frac{4500 + 6000}{300 + 200}$$

$$y = 21 [mm]$$

『解法 10』 図心 (断面一次モーメント)

以下の断面の図心の位置を求めよ。なお、底部からの距離で示せ。

『過去問解法手順 10』 図心 (断面一次モーメント)

- 1) 軸を確認 (今回は底部)
- 2) 矩形 (長方形) に分割 ⇒ 右図
- 3) 断面全体の断面 1 次モーメントを求める  
⇒ 合算可能なのは軸が同一の場合のみね!

$$S_{All} = S_A + S_B$$

$$S_{All} = (10 \times 30) \times 35 + (30 \times 10) \times 15$$

- 4) 断面 1 次モーメントの合計を全断面積で除す

断面全体の面積を求める

$$A_{All} = A_A + A_B$$

$$A_{All} = (10 \times 30) + (30 \times 10)$$

図心の位置を求める

$$y = \frac{(10 \times 30) \times 35 + (30 \times 10) \times 15}{(10 \times 30) + (30 \times 10)}$$

$$y = \frac{(10 \times 30)(35 + 15)}{(10 \times 30) \times 2}$$

$$y = \frac{35 + 15}{2}$$

$$y = 25$$

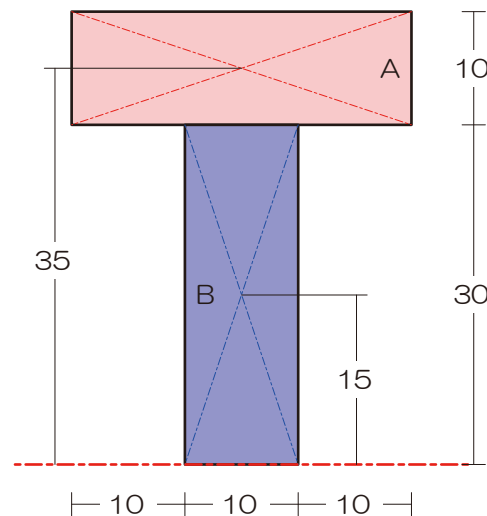

★Q 12★ 以下の断面におけるX軸における断面二次モーメントを求めてみましょう

- 1) 軸を確認
- 2) 図心が等しくなるように断面を分割 ⇒ 右図
- 3) 各断面の断面二次モーメントを求め足し引き

$$I_X = I_A \times 2 + I_B$$

$$I_X = \frac{a \times 4a \times 4a \times 4a}{12} \times 2 + \frac{2a \times 2a \times 2a \times 2a}{12}$$

$$I_X = \frac{32a^4}{3} + \frac{4a^4}{3}$$

$$I_X = 12a^4$$

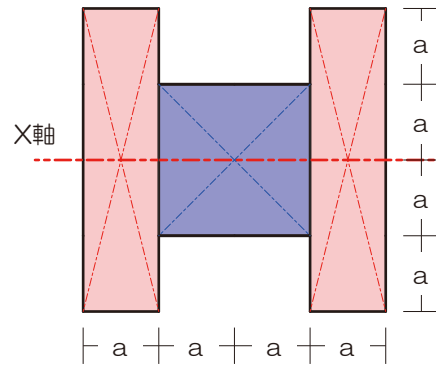

『解法 11』 断面二次モーメント

以下の断面におけるX軸・Y軸の断面二次モーメントの比 ( $I_X : I_Y$ ) を求めよ。

『過去問解法手順 11』 断面二次モーメント

- 1) 軸を確認
- 2) 図心が等しくなるように断面を分割 ⇒ 右図
- 3) 各断面の断面二次モーメントを求め足し引き

X軸における断面二次モーメント

$$I_X = I_A \times 2 + I_B$$

$$I_X = \frac{a \times 4a \times 4a \times 4a}{12} \times 2 + \frac{2a \times 2a \times 2a \times 2a}{12}$$

$$I_X = \frac{32a^4}{3} + \frac{4a^4}{3}$$

$$I_X = 12a^4$$

Y軸における断面二次モーメント

$$I_Y = I_C - I_D \times 2$$

$$I_Y = \frac{4a \times 4a \times 4a \times 4a}{12} - \frac{a \times 2a \times 2a \times 2a}{12} \times 2$$

$$I_Y = \frac{64a^4}{3} + \frac{4a^4}{3}$$

$$I_Y = 20a^4$$

断面二次モーメントの比 ( $I_X : I_Y$ ) は

$$I_X : I_Y = 12a^4 : 20a^4$$

$$I_X : I_Y = 3 : 5$$

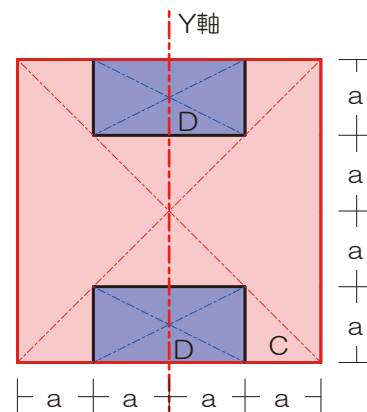
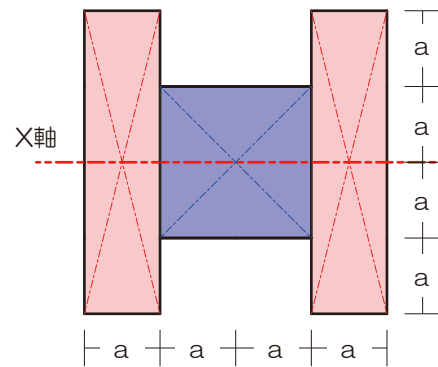

★Q 13★ 以下の断面における下端縁部分における断面係数を求めてみましょう

- 1) 軸を確認
- 2) まずは断面二次モーメントを求める
- 3) 上記断面二次モーメントを図心から縁までの距離で除す

断面二次モーメントを求める（前頁と同じ）

$$I_x = 12a^4$$

断面係数を求める

$$Z = \frac{I_x}{2a}$$

$$Z = 6a^3$$

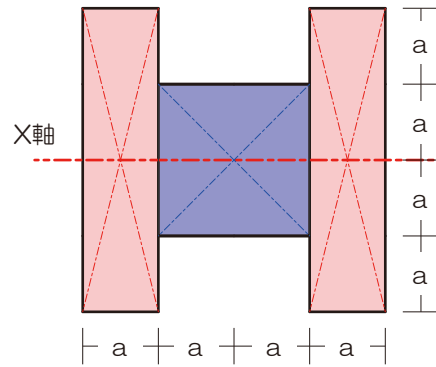

【おまけ】教科書のトラスの問題を切断法にて解いてみました

【P43 問題 1】 ⇒ 注：この問題は切断法を 2 回用います…

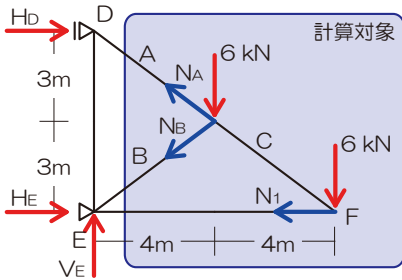

1)  $N_A$  を求める：  $N_B$  と  $N_1$  の交点である E 点のモーメントに注目

$$\sum M_E = +6 \times 4 + 6 \times 8 - N_{Ax} \times 3 - N_{Ay} \times 4 = 0$$

$$\left( N_{Ax} = \frac{4}{5} N_A, N_{Ay} = \frac{3}{5} N_A \right)$$

$$+6 \times 4 + 6 \times 8 - \frac{4}{5} N_A \times 3 - \frac{3}{5} N_A \times 4 = 0$$

$$+6 \times 4 + 6 \times 8 = \frac{12 + 12}{5} N_A$$

$$N_A = \frac{5(6 \times 4 + 6 \times 8)}{12 \times 2}$$

$$N_A = 15 [kN]$$

2)  $N_B$  を求める：  $N_A$  と  $N_1$  の交点である F 点のモーメントに注目

$$\sum M_F = -6 \times 4 + 6 \times 0 - N_{Bx} \times 3 - N_{By} \times 4 = 0$$

$$\left( N_{Bx} = \frac{4}{5} N_B, N_{By} = \frac{3}{5} N_B \right)$$

$$-6 \times 4 - \frac{4}{5} N_B \times 3 - \frac{3}{5} N_B \times 4 = 0$$

$$-6 \times 4 = \frac{12 + 12}{5} N_B$$

$$N_B = -\frac{5(6 \times 4)}{12 \times 2}$$

$$N_B = -5 [kN]$$

切断その 2 (2 本で切っても切断法は成立します、ただし最強のカードである任意の点のモーメント = 0 は使えませんけど…)

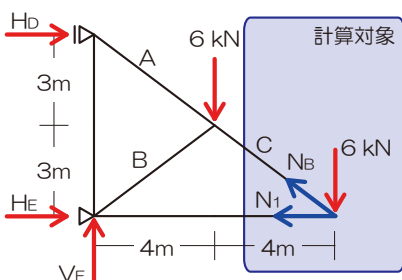

3)  $N_C$  を求める：鉛直方向の力のつり合いに注目

$$\sum Y = -6 + N_{Cy} = 0$$

$$\left( N_{Cy} = \frac{3}{5} N_C \right)$$

$$-6 + \frac{3}{5} N_C = 0$$

$$N_C = \frac{6 \times 5}{3}$$

$$N_C = 10 [kN]$$



**[P44 問題 2]**

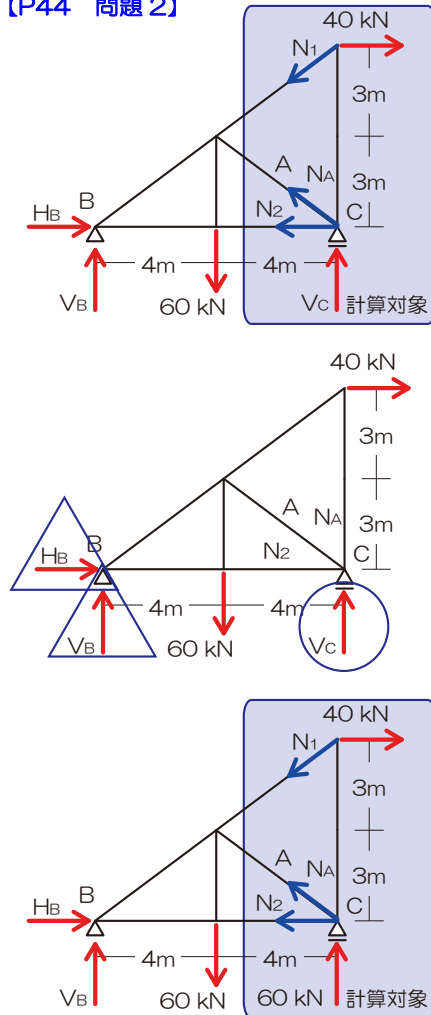

左図のように切断 ⇒ 計算対象を右

$N_A$  を求める

⇒ 計算対象側に反力があるので反力  $V_C$  を求める

図は元に戻り、 $H_B$  と  $V_B$  の交点である B 点に注目

$$\sum M_B = +60 \times 4 + 40 \times 6 - V_C \times 8 = 0$$

$$V_C = \frac{60 \times 4 + 40 \times 6}{8}$$

$$V_C = 60 [kN]$$

⇒ 計算対象側に戻り、 $N_1$  と  $N_2$  の交点である B 点のモーメントに注目

$$\sum M_B = -V_C \times 8 + 40 \times 6 - N_{Ax} \times 0 - N_{Ay} \times 8 = 0$$

$$\left( N_{Ay} = \frac{3}{5} N_A \right)$$

$$-60 \times 8 + 40 \times 6 - \frac{3}{5} N_A \times 8 = 0$$

$$-240 = \frac{3}{5} N_A \times 8$$

$$N_A = \frac{-240 \times 5}{3 \times 8}$$

$$N_A = -50 [kN]$$

**[P45 問題 3]**

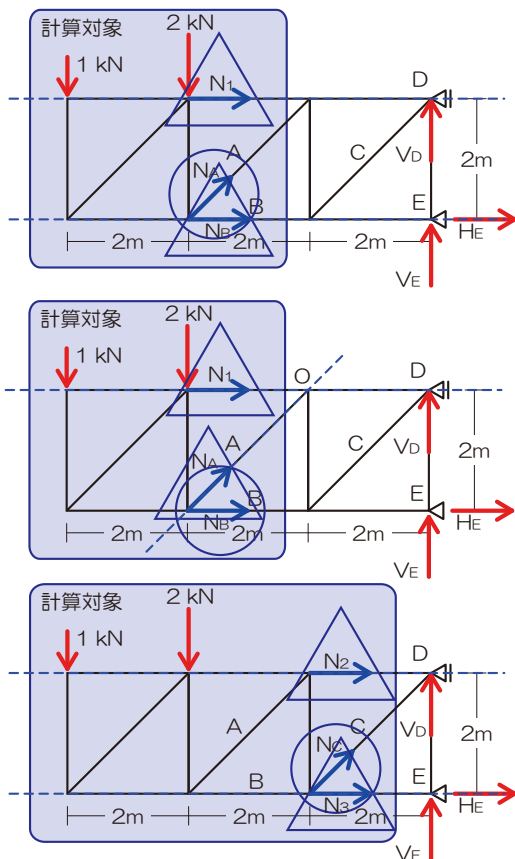

左図のように切断 ⇒ 計算対象を左

1)  $N_A$  を求める :  $N_1$  と  $N_B$  は平行なので直行する縦方向の力のつり合いに注目

$$\sum Y = -1 - 2 + N_{Ay} = 0$$

$$\left( N_{Ay} = \frac{1}{\sqrt{2}} N_A \right)$$

$$-3 + \frac{1}{\sqrt{2}} N_A = 0$$

$$N_A = 3\sqrt{2} [kN]$$

2)  $N_B$  を求める :  $N_1$  と  $N_B$  は平行なので直行する縦方向の力のつり合いに注目

$$M_O = -1 \times 4 - 2 \times 2 - N_B \times 2 = 0$$

$$N_B = -4 [kN]$$

3)  $N_C$  を求める :  $N_2$  と  $N_3$  は平行なので直行する縦方向の力のつり合いに注目

$$\sum Y = -1 - 2 + N_{Cy} = 0$$

$$\left( N_{Cy} = \frac{1}{\sqrt{2}} N_C \right)$$

$$-3 + \frac{1}{\sqrt{2}} N_C = 0$$

$$N_C = 3\sqrt{2} [kN]$$



【P46 問題4】

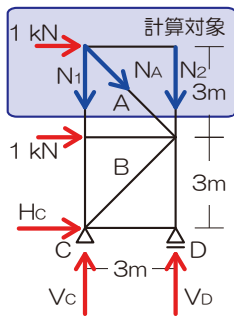

左図のように切断 ⇒ 計算対象を右

1)  $N_A$  を求める:  $N_1$  と  $N_2$  は平行なので直行する横方向の力のつり合いに注目

$$\begin{aligned} \sum X = +1 + N_{Ax} = 0 \\ \left( N_{Ax} = \frac{1}{\sqrt{2}} N_A \right) \\ +1 + \frac{1}{\sqrt{2}} N_A = 0 \\ N_A = -\sqrt{2} \\ N_A = -1.4[kN] \end{aligned}$$

2)  $N_B$  を求める:  $N_1$  と  $N_2$  は平行なので直行する横方向の力のつり合いに注目

$$\begin{aligned} \sum X = +1 + 1 - N_{Bx} = 0 \\ \left( N_{Bx} = \frac{1}{\sqrt{2}} N_B \right) \\ +2 - \frac{1}{\sqrt{2}} N_B = 0 \\ N_B = 2\sqrt{2} \\ N_B = 2.8[kN] \end{aligned}$$

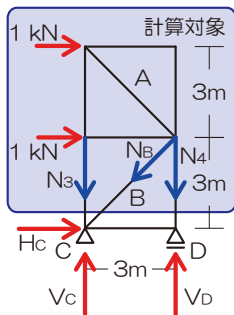

【P47 問題5】

左図のように切断 ⇒ 計算対象を右

1)  $N_A$  を求める:  $N_B$  と  $N_C$  の交点である F 点のモーメントに注目

$$\begin{aligned} \sum M_F = -N_A \times 3 + P \times 0 = 0 \\ N_A = 0 \end{aligned}$$

2)  $N_B$  を求める:  $N_A$  と  $N_C$  は平行なので直行する横方向の力のつり合いに注目

$$\begin{aligned} \sum X = +P - N_{Bx} = 0 \\ \left( N_{Bx} = \frac{3}{5} N_B \right) \\ +P - \frac{3}{5} N_B = 0 \quad \Rightarrow \text{引張} \\ N_B = +\frac{5P}{3} \end{aligned}$$

3)  $N_C$  を求める:  $N_A$  と  $N_B$  の交点である G 点のモーメントに注目

$$\begin{aligned} \sum M_G = +N_C \times 3 + P \times 4 = 0 \\ N_C = -\frac{4}{3}P \quad \Rightarrow \text{圧縮} \end{aligned}$$

P48 問題6は教科書も切断法で説いているのでそちらを参照のこと

以上です

